

ELPARTS

Reparatursatz, Fensterheber Einbauhinweis

DE

EN

FR

DE **Reparatursatz, Fensterheber**

1. Die Kabelspannfedern (B1 und B2) zusammendrücken und in die Vorrichtung (A) stecken wie in Abb. (1) gezeigt. (Die Vorrichtung A findet sich nur im kompletten Kit).
2. Beide Plastikteile der Fensterstützbügel (C1 – C2) ersetzen. Dann die Kabel wieder einhaken wie in Abb. (2) gezeigt.
3. Die Kabel wieder in den Rillenscheiben D1 – D2 – D3 positionieren und mit dem richtigen Griff auf der Scheibe D4 entsprechend den Anleitungen in Abb. (3 – 4 – 5 – 6) spannen.

 **ACHTUNG**

Daran denken, die Vorrichtung (A) zum Feststecken der Federn vor Wiedereinbau der Gruppe wieder abzunehmen und zurückhalten.



Technische Daten:



Repair set, window regulator

1. Compress the cable springs (B1 and B2) and fasten inside the clamping device (A) as illustrated in figure (1).
(The clamping device „A“ is only included in the complete kit).
2. Replace both plastic parts of the window supporting bracket (C1 – C2), then re-connect the cables as shown in figure (2).
3. Replace the cables in pulleys D1 – D2 – D3 and tighten using the specific handle on roller D4, as illustrated in figures (3 – 4 – 5 – 6).

ATTENTION

Remember to cover the spring clamping device (A) before setting the assembly in place.)

EN



Technical data:



Kit de montage, lève-glace

- FR**
1. Comprimer et bloquer dans le dispositif (A) les ressorts (B1 et B2) de tension des câbles, comme indiqué sur la figure (1). (Le dispositif „A“ ne fait partie que du kit complet).
 2. Remplacer les deux éléments en plastique des brides de support de la glace (C1 – C2), raccrocher ensuite les câbles comme indiqué sur la figure (2).
 3. Remettre en place les câbles dans le poulies D1 – D2 – D3 et les remettre en tension en opérant sur le galet D4 à l'aide de la poignée prévue à cet effet, selon les instructions des figures (3 – 4 – 5 – 6).

ATTENTION

Veiller à récupérer le dispositif de blocage des ressorts (A) avant de reposer l'ensemble.



Caractéristiques techniques :



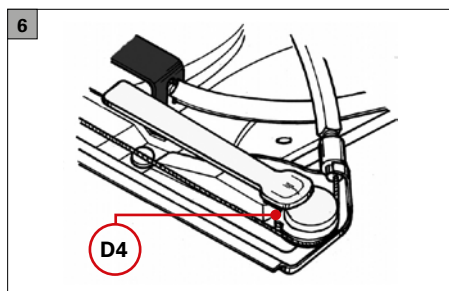
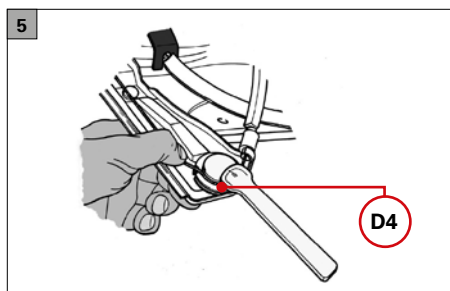
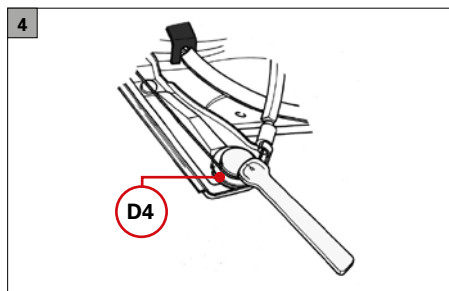
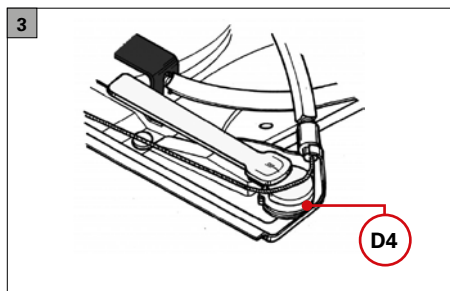
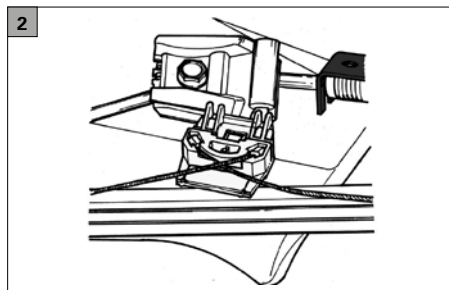
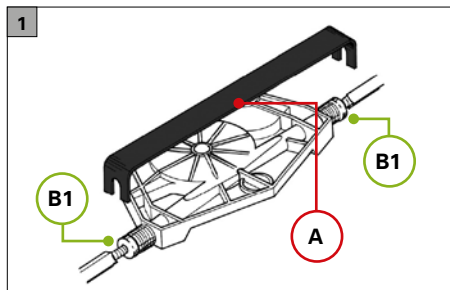

DE
EN
FR

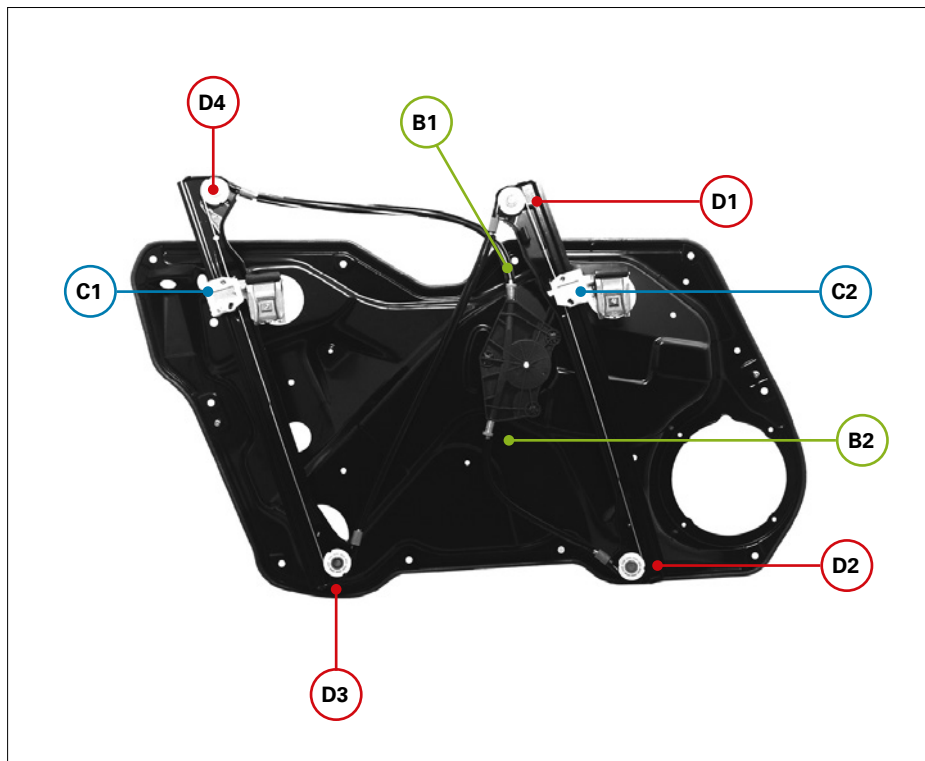

Herth+Buss Fahrzeugteile GmbH & Co. KG
Dieselstraße 2-4 | DE-63150 Heusenstamm

Herth+Buss France SAS
ZA Portes du Vercors, 270 Rue Col de La Chau
FR-26300 Châteauneuf-sur-Isère

Herth+Buss Belgium Sprl
Rue de Fisine 9 | BE-5590 Achêne

Herth+Buss UK Ltd.
Unit 1 Andyfreight Business Pk
Folkes Road, Lye | GB-DY9 8RB Stourbridge