



## SERVICE INFO – INA 0189



# Обтяжни ролки 531 0535 20 и 531 0819 10

## Спазвайте правилното монтажно положение

Производители: Honda, Opel, Vauxhall

**Модели:**

Honda: Civic

Opel: Astra, Combo, Corsa, Meriva, Mokka, Zafira

Vauxhall: Astra, Combo, Corsa, Meriva, Mokka, Zafira

Двигатели: 1.7 DI, 1.7 DTI, 1.7 CDTI

Арт. номера: 531 0535 20  
531 0819 10

За настоящият списък направете справка в каталога

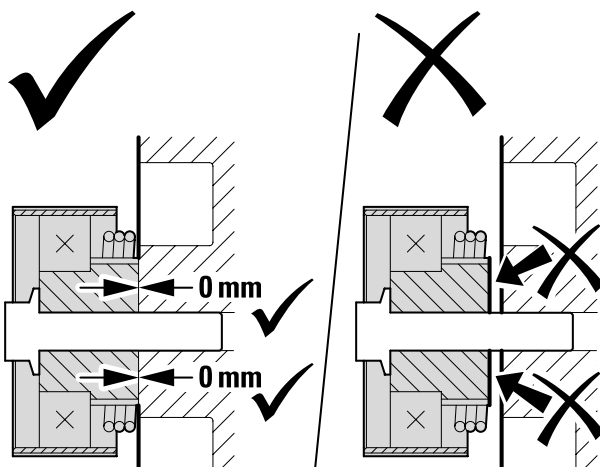

Снимка 2: Ляво - Ролката на обтегача се допира до цялата повърхност на монтажната повърхност на двигателя  
Дясно - обтяжната ролка не се допира до цялата повърхност на монтажната повърхност на двигателя

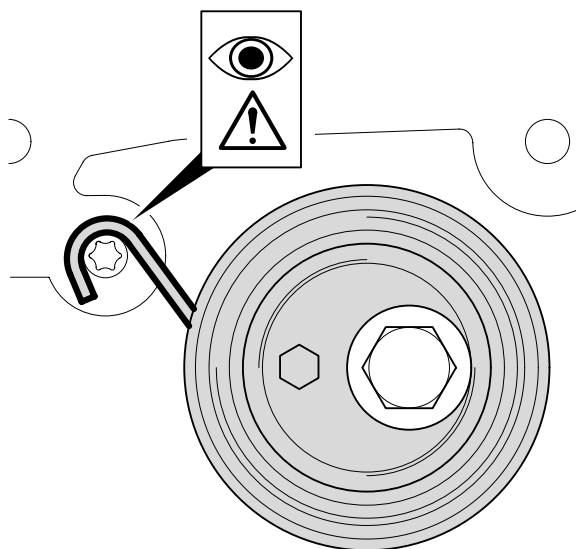

Снимка 1: Правилната инсталация на пружината върху фиксиращия болт

По време на монтажа, пружината на обтяжната ролка може да се задържи зад монтажната повърхност на обтегача. В резултат на това тя вече не седи правилно върху монтажната повърхност на двигателя (снимка 2, дясно). Обтяжната ролка не е подравнена с другите компоненти и зъбният ремък не е в съосие.

По тази причина се уверете, че обтяжната ролка контактува с цялата повърхност на монтажната повърхност (снимка 2, ляво) и че краят на торсионната пружина е правилно закачен върху фиксиращия болт (снимка 1).

След монтажа на компонентите на задвижващия механизъм, уверете се, че зъбният ремък е правилно подравнен.

Съблюдавайте спецификациите на производителя на автомобила!

### Шефлер България ООД

бул. Дондуков 62А, 1504 София, България  
Тел.: +359 2 946 3900  
aftermarket.bg@schaeffler.com  
<https://aftermarket.schaeffler.bg>

SCHAEFFLER  
REP>XPERT

INA 0189