

**4839056SM**



**OEM Code:**  
16 199 918 80  
9223H5



**4939056SM**



**OEM Code:**  
16 199 916 80  
9224H9

**PEUGEOT 508 - 508SW**

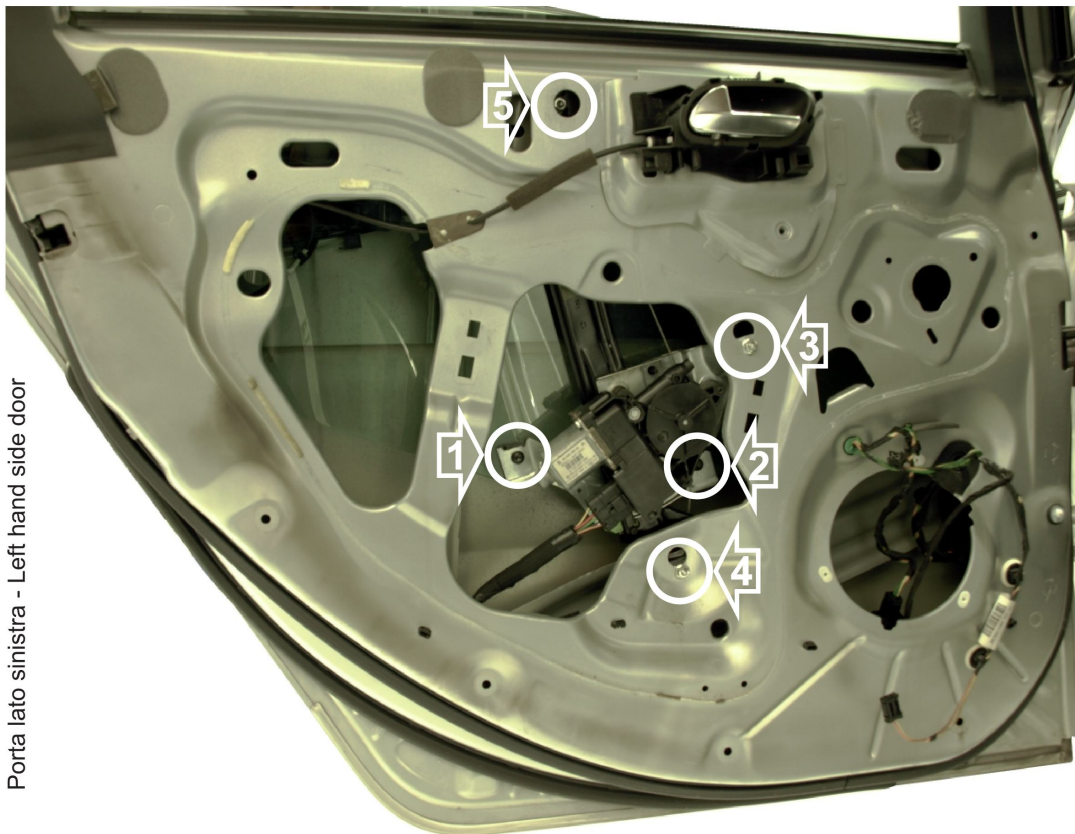

Porta lato sinistra - Left hand side door

1

**POWER WINDOW LEFT ORIGINAL**

**POWER WINDOW LEFT**

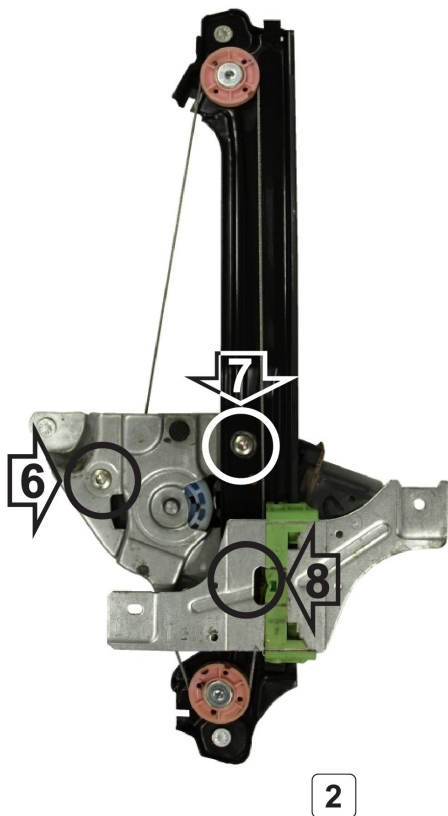

2

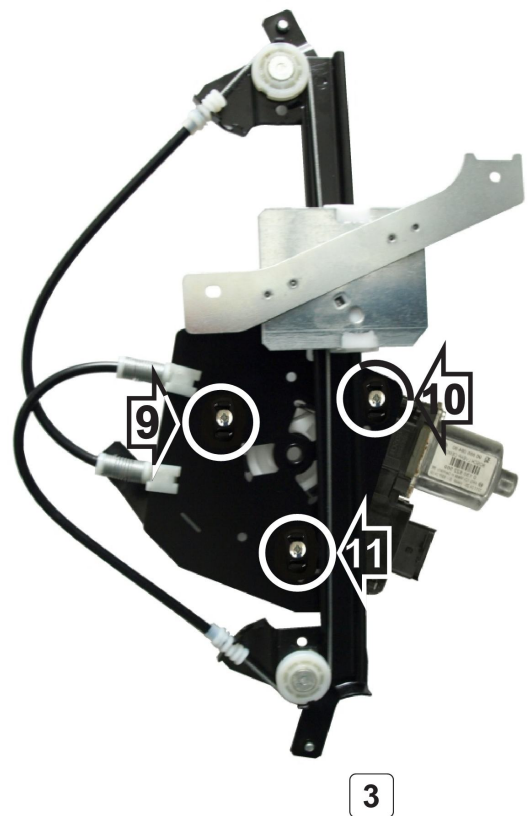

3

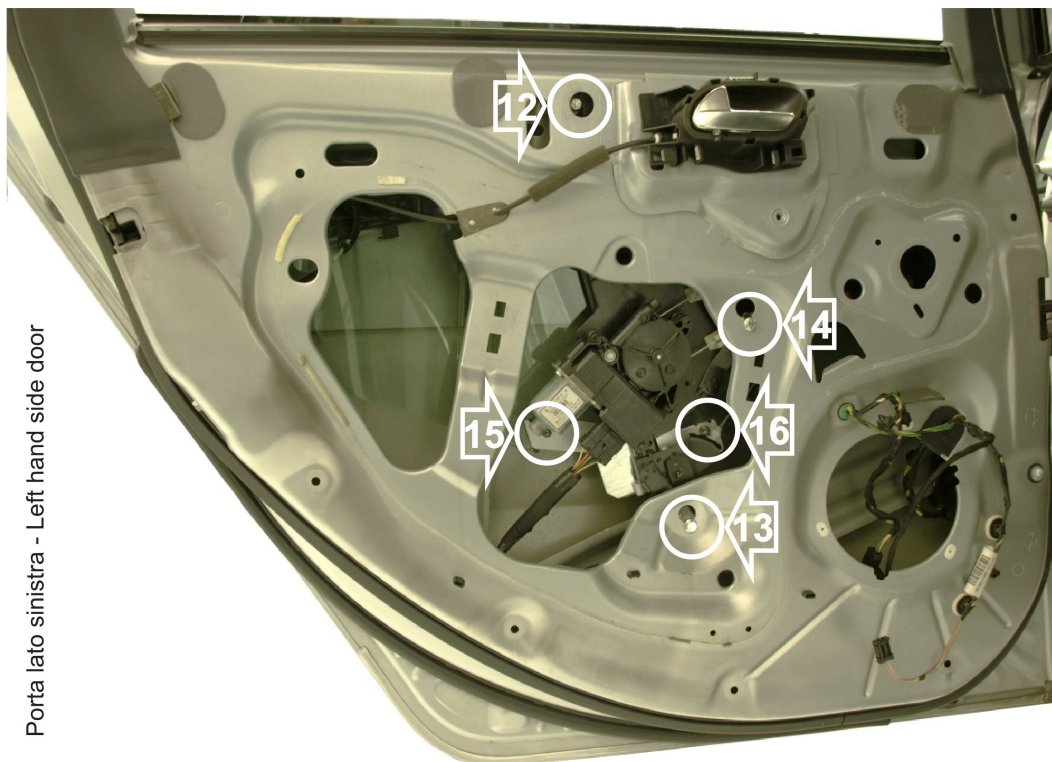

Porta lato sinistra - Left hand side door

4

**IT OPERAZIONI DA ESEGUIRE:**

- 1) Togliere le viti in posizione 1 e 2 e sfilare il vetro, togliere le viti in pos. 3, 4 e 5 dell'alzacristalli elettrico (foto 1).
- 2) Togliere dal motore le viti 6, 7 e 8 (foto 2).
- 3) Inserire e fissare il motore nel nuovo alzacristalli in posizione 9, 10 e 11 usando le viti fornite (foto 3).
- 4) Inserire l'alzacristallo elettrico e fissarlo in posizione 12, 13 e 14 (foto 4).
- 5) Far scendere il vetro e fissarlo in posizione 15 e 16 (Foto 4).
- 6) Eseguire il collegamento elettrico, per ripristinare la funzione confort utilizzare le istruzioni del manuale d'uso della vettura.

**GB PROCEDURES TO FOLLOW:**

- 1) Remove the screws in pos. 1, 2 and unthread the glass, remove the screws in pos. 3, 4 and 5 of the electric window lift (photo 1).
- 2) Remove the screws in position 6, 7 and 8 of the motor (photo 2).
- 3) Put and fasten the motor in pos. 9, 10 and 11 using the screws supplied (photo 3).
- 4) Insert the electric window lift and fix it in position 12, 13 and 14 (photo 4).
- 5) Let the glass slide back down and fasten it in pos. 15 and 16 (photo 4).
- 6) Carry out the electrical connections, to restore the comfort function use the instruction manual of the car.

**FR OPERATIONS À EXECUTER:**

- 1) Enlevez les vis 1, 2 et enlevez le vitre, enlevez les vis 3, 4 et 5 du lève-vitre électrique (photo 1).
- 2) Enlevez les vis 6, 7 et 8 du moteur (photo 2).
- 3) Placez et serrez le moteur dans les pos. 9, 10 et 11 en utilisant les vis fournis (photo 3).
- 4) Introduire le dispositif électrique et le fixer dans les trous existants 12, 13 et 14 (photo 4).
- 5) Laissez descendre la vitre et serrez-la en position 15 et 16 (photo 4).
- 6) Exécutez le branchement électrique, pour rétablir le fonction confort veuillez suivre le manuel d'usage de la voiture.

**ES OPERACIONES A REALIZAR:**

- 1) Quitar los tornillos en los puntos 1 y 2 y desfilas el cristal, quitar los tornillos del elevavinas en los puntos 3, 4 y 5 (foto 1).
- 2) Quitar los tornillos del motor en los puntos 6, 7 y 8 (foto 2).
- 3) Colocar y fijar el motor del nuevo elevavinas en los puntos 9, 10 y 11 con los tornillos suministrados (foto 3).
- 4) Fijar el nuevo elevavinas en los puntos 12, 13 y 14 (foto 4).
- 5) Bajar el cristal y fijarlo en los puntos 15 y 16 (foto 4).
- 6) Realizar la conexión eléctrica, para restaurar la función de confort utilizar las instrucciones de usuario del coche.

**PT PROCEDIMENTO A SEGUIR:**

- 1) Remova os parafusos nas posições 1 e 2 e remova o vidro, remova os parafusos na pos. 3, 4 e 5 da janela elétrica (foto 1).
- 2) Remova os parafusos 6, 7 e 8 do motor (foto 2).
- 3) Coloque e aperte o motor em pos. 9, 10 e 11 usando os parafusos fornecidos (foto 3).
- 4) Insira a janela elétrica e fixe-a às posições 12, 13 e 14 (figura 4).
- 5) Abaixar o vidro e fixe-o com os parafusos 15 e 16 (Foto 4)
- 6) Execute a conexão elétrica, para restaurar a função de confort, use as instruções de operação do veículo.

**DE DER EINBAU ERGIBT SICH WIE FOLGT:**

- 1) Entfernen Sie die Schrauben in Pos. 1, 2 und entfernen Sie den Glas (foto 1), entfernen Sie die Schrauben 3, 4 und 5 des elektrischen Fensterheber (foto 1).
- 2) Entfernen Sie die Schrauben 6, 7 und 8 des Motor (foto 2).
- 3) Anlegen Sie den Motor wieder und befestigen Sie ihn in Stellung 9, 10 und 11 mit den Schrauben ein (foto 3).
- 4) Setzen nun den elektrischen Fensterheber ein, und befestigen diesen in Pos. 12, 13 und 14 (foto 4).
- 5) Untenlassen Sie den Scheibe zurück und befestigen Sie ihn in Position 15 und 16 (foto 4).
- 6) Die elektrische Verkabelung führen gem, das confort nicht funktionieren folgen Sie das Verwenden-Handbuch des Fahrzeugs.



IT

**Dopo aver installato l'alzacristallo:** procedere con l'azzeramento della memoria e poi con la memorizzazione come segue.

**Procedura di azzeramento:** Accendere il quadro poi chiudere totalmente il vetro a chiusura avvenuta riapriamo il vetro e sganciamo il connettore del Motore durante il movimento.

**Procedura di memorizzazione:** con il pulsante far salire il vetro, anche se funziona a piccoli tratti, fino a chiusura totale e una volta raggiunta, mantenere il pulsante premuto per 2 secondi, rilasciarlo, poi ancora ripremerlo in salita per altri 2 secondi; dopo il secondo rilascio verificare la memorizzazione avvenuta.

GB

**After window lifter installation:** reset memory and carry out a new memorizationturn-

**Memory reset:** turn on the panel, completely close the window then open it and unplug the motor connector in the meanwhile.

**New memorization:** using the switch completely lift the window (even if it goes by small steps), after complete closure keep on pressing for 2 seconds, release, then press again the switch upwards for 2 secs, then release for the second time and check the correct memorization.

FR

**Après avoir monté la lève-vitre:** procéder à la remise à zéro et ensuite avec la mémorisation comme il suit.

**Procédure de remise à zéro:** Porter la clé de contact en position allumé, puis porter la vitre en position fermeture totale. Après la fermeture, reouvrir le vitre et décrocher le moteur pendant le mouvement du connecteur.

**Procédure de mémorisation:** appuyer sur le bouton poussoir de montée, jusqu'à la vitre aille en butée haute, jusqu'au moment où elle marche saccadée, après la fermeture, maintenir le bouton poussoir pressé pendant 2 secondes, le relâcher, appuyer encore en montée pendant 2 secondes; enfin après la deuxième relâche, vérifier si la mémorisation a eu lieu.

ES

**Después de la instalación del elevallas:** proceder a restablecer la memoria y luego a almacenarla de la siguiente manera.

**Procedimiento de puesta a cero:** encender el panel y luego cerrar completamente el cristal; hecho eso volver a abrir el cristal y soltar el conector del motor durante el movimiento.

**Procedimiento de almacenamiento:** presionar el botón para levantar el cristal, incluso si funciona en secciones pequeñas, hasta que esté completamente cerrado y, una vez alcanzado, mantener presionado el botón durante 2 segundos, soltarlo, luego presionarlo nuevamente durante otros 2 segundos; después de este segundo procedimiento, verificar que el almacenamiento haya sido completado.

PT

**Após a instalação do vidro elétrico:** redefinir a memória e execute uma nova memorização -

**Reinicialização da memória:** Ligue o painel de instrumentos e, em seguida, feche completamente o vidro quando ele estiver fechado. Vamos abrir o vidro novamente e desenganchar o conector do motor durante o movimento.

**Procedimento de memorização:** pressione o botão para levantar o vidro, mesmo que ele seja executado em pequenas seções até que o fechamento total seja completo e uma vez alcançado, mantenha o botão pressionado por 2 segundos, solte-o e, em seguida, retome-o novamente escalando por mais 2 segundos; Após a segunda liberação verifique se o armazenamento ocorreu.

DE

**Nach der Installation des Fensterhebers:** setzen Sie den Speicher zurück und führen Sie einen neuen Speicher aus.

**Speicher löschen:** schalten Sie das Panel ein, schließen Sie das Fenster vollständig, öffnen Sie dann es und in der Zwischenzeit ziehen Sie den Motorstecker ab.

**Neue Speicherung:** mit dem Schalter heben Sie das Fenster vollständig (auch wenn es in kleinen Schritten geht) bis dem komplett Schließen und nachdem 2 Sekunden lang drücken, loslassen, dann den Schalter nochmal 2 Sekunden nach oben drücken, dann zum zweiten Mal loslassen und prüfen das korrekte Auswendiglernen.