

POKYNY NA MONTÁŽ BRZDOVÝCH ČELUSTÍ

Najprv presne identifikujte správne referenčné sériové číslo čelustí vhodných pre vaše auto, a to podľa roku modelu a brzdového systému výrobcu.

DEMONTÁŽ

VÝSTRAHA: Zabezpečte, aby bolo vozidlo zabrzdené a nemohlo sa počas opravy pohybovať. Zdvihnite vozidlo a skontrolujte jeho stabilitu (Obr. 1).

VÝSTRAHA: Kvôli vlastnej bezpečnosti používajte pri oprave vždy vhodné a spoľahlivé nástroje.

a) Odmontujte vždy len jedno koleso, pričom druhé využívajte ako referenciu na montáž.

VÝSTRAHA: Po vybratí bubna nepoužívajte brzdový pedál.

b) Odoberte pružiny, ktoré pripájajú čeluste k štítu brzdy (Obr. 2).

c) Uvoľnite lanko ručnej brzdy (Obr. 3).

VÝSTRAHA: Skontrolujte lanko, či nie je opotrebované, alebo poškodené. Ak áno, musí byť vymenené.

d) Odoberte čeluste a deaktivujte brzdový valec.

VÝSTRAHA: Brzdová kvapalina, ktorá sa nachádza v brzdovom valci, je korozívna a môže spôsobiť poškodenie; s brzdovým valcom MANIPULUJTE OPATRNE, predchádzajte úniku brzdovej kvapaliny.

e) Očistite štít brzdy a bubon pomocou vlhkej čistej tkaniny (nepoužívajte čistiace prostriedky na báze minerálnych olejov a pod.).

VÝSTRAHA: Počas čistenia neproduktujte žiadny prach, nakoľko by mohol byť zdraviu škodlivý pri vdýchnutí. Pri práci v interiéri používajte ochrannú masku na tvár (Obr. 4).

MONTÁŽ

a) Namontujte brzdový valec späť na štít brzdy a naskrutkujte rúrku na prívod brzdovej kvapaliny, ktorú nedotáhujte nadmerne.

b) Platí len pri použití PREDBEŽNE ZMONTOVANEJ SÚPRAVY: odoberte spodný strmeň (Obr. 5 – A)

c) Naneste trochu maziva odolného proti vysokej teplote na tie časti štítu brzdy, ktoré prichádzajú do kontaktu s čelustami (Obr. 6).

VÝSTRAHA: Mazivo nesmie byť nanesené na trecí materiál brzdy ani na vnútornú časť bubna, lebo by bola ohrozená správna činnosť brzdového systému (Obr. 7).

d) Pripojte lanko ručnej brzdy a umiestnite čeluste na štít brzdy (Obr. 3).

e) Upevnite čeluste k štítu brzdy pomocou správnych pružín (Obr. 2).

f) Pri výmene čelustí zachovajte ich správnu pozíciu tak, ako boli pôvodne namontované.

VÝSTRAHA: Nemeňte zariadenia automatickej regulácie, aby sa zabezpečila ich správna funkcia (Obr. 8).

g) Zľahka použite ručnú brzdu a skontrolujte funkciu všetkých mechanizmov a všetkých pák. Potom vráťte všetko späť do východiskovej polohy.

h) Namontujte bubon späť a nastavte zariadenie automatickej regulácie pomocou brzdového pedálu, ktorý opakovane stláčajte. Potom skontrolujte brzdovú kvapalinu a podľa potreby ju vypustite a doplňte (Obr. 9).

DÔLEŽITÁ INFORMÁCIA: Vlastník vozidla nikdy nesmie montovať súčasti tejto súpravy dielcov. Vždy sa obráťte na autorizovaného automechanika alebo na špecializovanú dielňu.

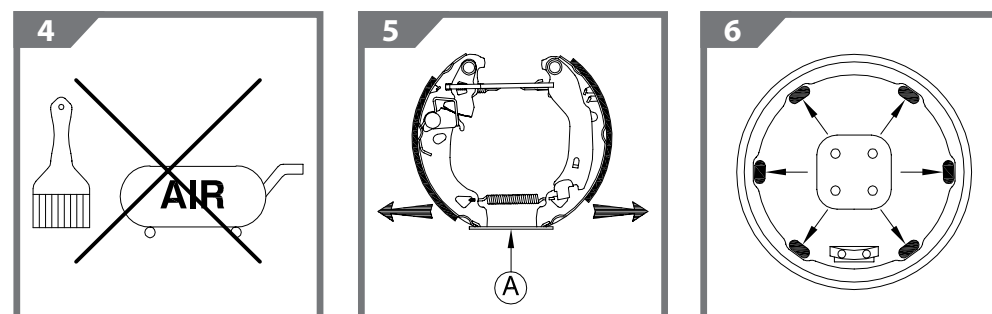
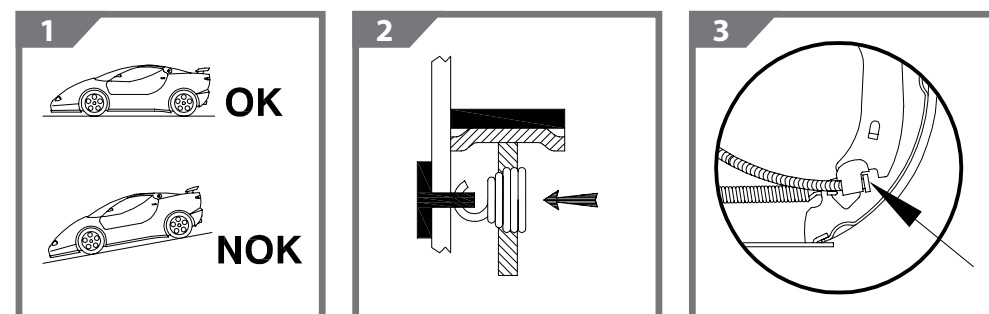

MONTAGEANLEITUNG FÜR BREMSBACKEN

Identifizieren Sie zuerst die richtige Seriennummer der Schuhe, die für Ihr Fahrzeug - je nach Modelljahr und Bremssystem des Herstellers - geeignet ist.

ZERLEGUNG

WARNUNG: Stellen Sie sicher, dass das Fahrzeug blockiert ist und sich während der Reparatur nicht bewegen kann, heben Sie es an und überprüfen Sie die Stabilität (Abbildung 1).

WARNUNG: Zu Ihrer Sicherheit verwenden Sie immer geeignete und zuverlässige Reparaturwerkzeuge.

a) Entfernen Sie jeweils ein Rad, wobei Sie das andere Rad als Referenz für die Montage belassen.

WARNUNG: betätigen Sie das Bremspedal nicht, nachdem Sie die Trommel entfernt haben.
b) Entfernen Sie die Federn, mit denen die Schuhe an der Rückenplatte befestigt sind (Abbildung 2).

c) Lösen Sie das Handbremskabel (Abbildung 3).

WARNUNG: Vergewissern Sie sich, dass das Kabel nicht verschlissen oder beschädigt ist. Wenn ja, sollte es ersetzt werden.

d) Entfernen Sie die Schuhe und deaktivieren Sie den Zylinder.

WARNUNG: Die in den Zylindern enthaltene Bremsflüssigkeit ist korrosiv und kann Schäden verursachen. BEHANDELN SIE SIE MIT VORSICHT, verschütten Sie die Bremsflüssigkeit nicht.

e) Reinigen Sie die Platte und die Trommel mit einem feuchten, sauberen Tuch (verwenden Sie keine Reinigungsmittel auf Mineralölbasis oder Ähnliches).

WARNUNG: Erzeugen Sie während der Reinigungsphase keinen Staub, da er beim Einatmen gesundheitsschädlich sein kann. Wenn Sie drinnen arbeiten, benutzen Sie einen Gesichtsschutz (Abbildung 4).

EINBAU

a) Setzen Sie den Zylinder wieder auf die Rückplatte und schrauben Sie das Bremsflüssigkeitsrohr fest, aber nicht zu fest an.

b) Nur bei Verwendung des VORMONTAGE-SET: Entfernen Sie den unteren Steigbügel (Abbildung 5 – A)

c) Tragen Sie etwas hochtemperaturbeständige Schmiere auf die Teile der Platte auf, die mit den Schuhen in Berührung kommen (Abbildung 6).

WARNUNG: Die Schmiere sollte weder auf das Reibungsmaterial, noch auf den inneren Teil der Trommel aufgetragen werden, dieses beeinträchtigt die korrekte Funktion des Bremssystems (Abbildung 7).

d) Schließen Sie das Handbremskabel an und legen Sie die Schuhe auf die Platte (Abbildung 3).

e) Befestigen Sie die Schuhe mit den richtigen Federn an der Platte (Abbildung 2).

f) Verbringen Sie die Schuhe korrekt in die Position, in der sie ursprünglich montiert wurden.

WARNUNG: Ändern Sie nichts an den automatischen Regelgeräten, um eine korrekte Funktion zu gewährleisten (Abbildung 8).

g) Betätigen Sie die Handbremse leicht, um die korrekte Funktion aller Mechanismen und aller Hebel zu prüfen, und bringen Sie danach alles in die Ausgangsposition zurück.

h) Setzen Sie die Trommel wieder zusammen und stellen Sie das automatische Regelgerät ein, indem Sie das Bremspedal mehrere Male betätigen. Kontrollieren Sie danach die Bremsflüssigkeit und füllen Sie sie gegebenenfalls auf (Abbildung 9).

WICHTIG: Die in dieser Verpackung enthaltenen Bestandteile dürfen niemals vom Fahrzeughalter zusammengesetzt werden. Wenden Sie sich immer an eine autorisierte Werkstatt oder eine Fachwerkstatt.

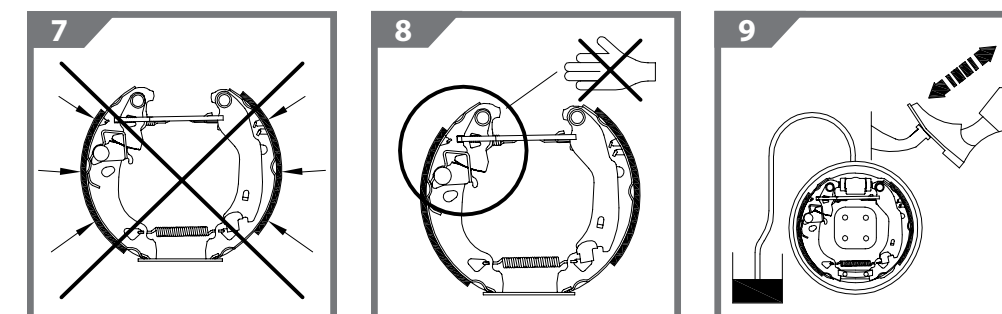

- DE -
BREMSBACKE
Informationen

- GB -
BRAKE SHOE
instructions

- HU -
FÉKPOFA
tájékoztató

- RO -
PLĂCUȚĂ DE FRÂNĂ
informații produs

- SK -
BRZDOVÁ ČELUŠŤ
informácie

BRAKE SHOE ASSEMBLY INSTRUCTION

Firstly accurately identify the correct reference serial number of the shoes suitable for your car, according to the manufacturers model year and braking system.

DISSAMBLING

WARNING: Make sure that the vehicle is blocked and cannot move during the repair, lift and check its stability (Fig.1).

WARNING: For your safety always use suitable and reliable repair tools.

a) Remove one wheel at a time, keeping the other wheel as a reference for assembly.

WARNING: do not operate the brake pedal after having removed the drum.

b) Remove the springs that fasten the shoes to the back plate (Fig.2).

c) Unfasten the handbrake cable (Fig.3).

WARNING: Check that the cable is not worn or damaged. If so, it should be replaced.

d) Remove the shoes and disable the cylinder.

WARNING: The brake fluid contained in the cylinders is corrosive and may cause damage; **HANDLE WITH CARE**, do not let spillage of brake fluid occur.

e) Clean the plate and the drum using a damp clean cloth (do not use mineral-oil based detergents or similar).

WARNING: During the cleaning phase do not create any dust as it may be harmful to your health if inhaled. If working indoors please use a safety mask (Fig.4).

ASSEMBLY

a) Reassemble the cylinder on the back plate and screw on the brake fluid pipe, do not overtighten.

b) Only if using the PREASSEMBLED KIT: remove the bottom stirrup (Fig.5 – A)

c) Apply some high temperature resistant grease on the parts of the plate that come in contact with the shoes (Fig.6).

WARNING: Grease should not be applied on the brake friction material nor on the inside part of the drum, this will compromise the correct operation of the braking system (Fig.7).

d) Connect the hand brake cable and place the shoes on the plate (Fig.3).

e) Fasten the shoes to the plate using the correct springs (Fig.2).

f) Replace the shoes in their correct position, as they were originally fitted.

WARNING: Do not change the automatic regulation devices in order to assure a correct function (Fig.8).

g) Lightly operate the hand brake to check the correct operation of all mechanisms and of all levers, after which bring everything back to the initial position.

h) Reassemble the drum and adjust the automatic regulation device by operating several times with the brake pedal, after that check and bleed brake fluid and top up if necessary (Fig.9).

IMPORTANT: The component parts contained in this package should never be assembled by the Car Owner, always refer to an authorised car repairer or a specialist workshop.

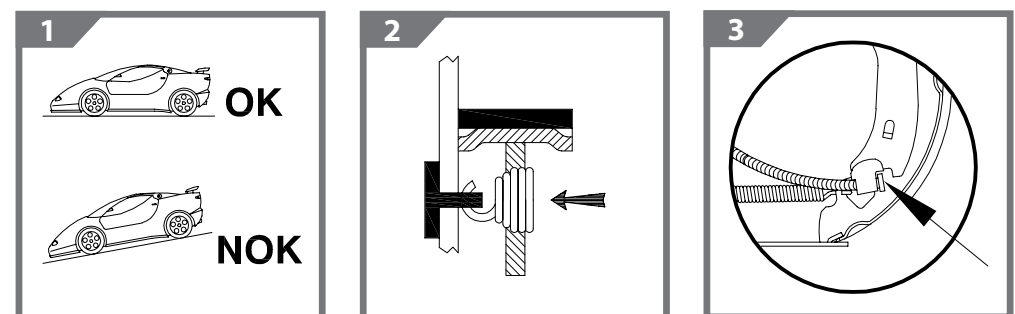

FÉKPOFA BESZERELÉSI UTASÍTÁS

Először a gyártó által megadott gyártási év és fékrendszer alapján azonosítsa pontosan az autója számára megfelelő fékpofa sorozatszámát.

KISZERELÉS

FIGYELEM! Győződjön meg arról, hogy a jármű megfelelően rögzített legyen és ne tudjon elmozdulni a javítás során, emelje meg és ellenőrizze stabilitását (1. ábra).

FIGYELEM! Saját biztonsága érdekében mindig megfelelő és megbízható szerszámokkal dolgozzon.

a) Egyszerre csak egy kereket távolítson el, hogy a másikat mintának használhassa az összeszereléshez.

FIGYELEM: ne működtesse a fékpedált a dob eltávolítását követően.

b) Távolítsa el a fékpfákat rögzítő rugókat a lemez hátoldaláról (2. ábra).

c) Lazítsa ki a kézifék kábelt (3. ábra).

FIGYELEM! Ellenőrizze, hogy a kábelen látható-e kopás vagy sérülés. Ha igen, cserélje ki.

d) Távolítsa el a fékpfákat és szerelje ki a fékhengert.

FIGYELEM! A fékhengerekben található fékfolyadék korrozív és sérülést okozhat, ezért KEZELJE ÓVATOSAN, kerülje a fékfolyadék szivárgását.

e) Tisztítsa meg a lemezt és a dobot egy tiszta, nedves ruhával.

FIGYELEM! A tisztítás során kerülje a por keletkezését, mivel a por belégzése káros lehet az egészségére. Ha zárt térben dolgozik, használjon védőálcot (4. ábra).

BESZERELÉS

a) Szerelje vissza a hengert a hátsó lemezre és csavarja fel a fékfolyadék csövét; ne húzza túl.

b) Kizárólag az ELŐSZERELT KÉSZLET használata esetén: távolítsa el az alsó kengyelt (5. ábra – A)

c) A fékpozával érintkező lemezrészeket kezelje magas hőmérsékletnek ellenálló kenőanyaggal (6. ábra).

FIGYELEM! A kenőanyag nem érintkezhet a fék súrlódó anyagával vagy a dob belső részével, mivel ez veszélyeztetheti a fékrendszer megfelelő működését (7. ábra).

d) Csatlakoztassa a kézifék kábelt és helyezze a fékpfákat a lemezre (3. ábra).

e) Rögzítse a fékpfákat a lemezhez a megfelelő rugók segítségével (2. ábra).

f) Helyezze vissza a fékpfákat az eredeti, megfelelő helyzetbe.

FIGYELEM! A megfelelő működés érdekében ne módosítsa az automatikus szabályozó eszközök beállításait (8. ábra).

g) Enyhén húzza meg a kéziféket, hogy ellenőrizze az összes mechanizmus és a karok megfelelő működését, majd engedje vissza azokat az eredeti pozícióba.

h) Újra szerelje össze a dobot, majd végezze el az automatikus szabályozó beállítását a fékpedál többszöri benyomásával, ezt követően pedig ellenőrizze a fékfolyadékot, légtelenítsen és szükség esetén végezzen utántöltést (9. ábra).

FONTOS: A csomagban található alkatrészeket tilos a jármű tulajdonosának összeszerelnie; forduljon mindig megfelelő engedéllyel rendelkező javítóműhelyhez vagy szakszervizhez.

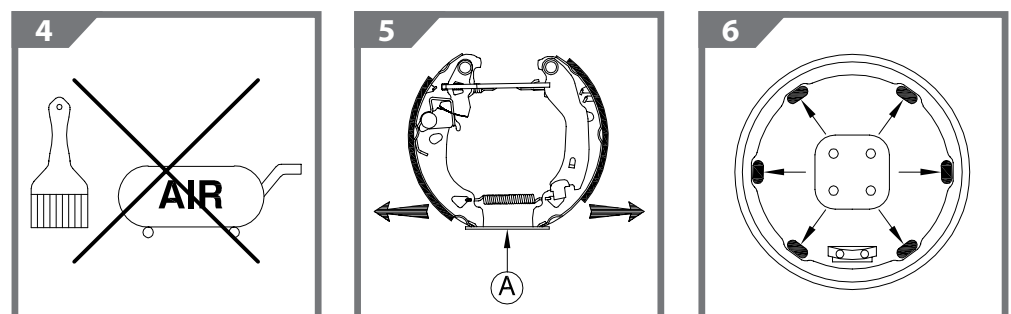

INSTRUCȚIUNI DE MONTAJ SABOT DE FRÂNĂ

Identificați mai întâi numărul de serie corect al saboților compatibili cu mașina dvs., conform anului de model al producătorului și sistemului de frânare.

DEMONTARE

AVERTISMENT: Asigurați-vă că autovehiculul este blocat și nu se poate deplasa în timpul reparației, ridicăți și verificați stabilitatea (Fig. 1).

AVERTISMENT: Pentru siguranța dvs., folosiți întotdeauna unelte de reparații adecvate și fiabile.

a) Scoateți pe rând roțile, folosind cealaltă roată ca referință pentru montaj.

AVERTISMENT: nu acționați pedala de frână după ce ați scos butucul.

b) Îndepărtați arcurile care fixează saboții de placa posterioară (Fig. 2).

c) Desfaceți cablul frânei de mână (Fig. 3).

AVERTISMENT: Verificați uzarea și avarierea cablului. Dacă sunt depistate, cablul trebuie schimbat.

d) Scoateți saboții și decuplați cilindrul.

AVERTISMENT: Uleiul de frână conținut de cilindri este coroziv și poate cauza daune; **MANIPULAȚI CU GRIJĂ**, nu permiteți scurgerea uleiului de frână.

e) Curățați placa și tamburul folosind o lavetă umedă curată (nu folosiți detergenți pe bază de uleiuri minerale sau similar).

AVERTISMENT: În timpul etapei de curățare, evitați crearea prafului întrucât acesta poate dăuna sănătății dacă este inhalat. Dacă lucrați în interior, vă rugăm să folosiți o mască de protecție (Fig. 4).

MONTARE

a) Reasamblați cilindrul pe placa posterioară și înșurubați conducta de ulei de frână, fără a o strânge excesiv.

b) Doar dacă folosiți SETUL PREASAMBLAT: îndepărtați furca de jos (Fig. 5 - A)

c) Lubrifiați părțile plăcii care intră în contact cu saboții folosind unsoare rezistentă la temperaturi înalte (Fig. 6).

AVERTISMENT: Unsoarea nu trebuie aplicată pe materialul de fricțiune al frânei sau pe partea interioară a tamburului, deoarece va compromite funcționarea corectă a sistemului de frânare (Fig. 7).

d) Cuplați cablul frânei de mână și puneți saboții pe placă (Fig. 3).

e) Fixați saboții pe placă folosind arcurile corespunzătoare (Fig. 2).

f) Înlocuiți saboții în poziția corectă, în care au fost inițial montați.

AVERTISMENT: Nu modificați dispozitivele automate de reglaj, pentru a asigura funcționarea corectă (Fig. 8).

g) Acționați ușor frâna de mână pentru a verifica funcționarea corectă a tuturor mecanismelor și pârgھیilor, după care readuceți totul înapoi la poziția inițială.

h) Reasamblați tamburul și reglați dispozitivul automat de reglaj prin acționarea de mai multe ori cu pedala de frână, după care verificați și purjați uleiul de frână, realimentând dacă este cazul (Fig. 9).

IMPORTANT: Piese componente din acest pachet nu trebuie niciodată asamblate de către Proprietarul mașinii, solicitați întotdeauna asistența unui reparator autorizat de vehicule sau a unui atelier specializat.

