





Montagehandleiding Fitting instruction Montageanleitung Description de montage Instrucciones de montaje Montagevejledning Monteringsveiledning Asennusohje Návod k montáži	HONDA Civic Stream MPV  10/2000 → TYPE: 027661	 EC 94/20 e4 00-1939	 2040 kg	 1400 kg	 60 kg	D waarde value Wert vaieur 8,14 kN	<table border="1"> <tr> <td>NL</td> <td>D</td> <td>GB</td> <td>N</td> <td>SF</td> </tr> <tr> <td>F</td> <td>E</td> <td>DK</td> <td>S</td> <td>CZ</td> </tr> </table>	NL	D	GB	N	SF	F	E	DK	S	CZ
	NL	D	GB	N	SF												
F	E	DK	S	CZ													
						(c) BOSAL 02-08-2004	Rev. nr. 01										

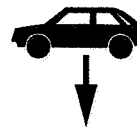
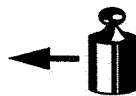

Raadpleeg uw dealer voor de max. massa die uw wagen mag trekken.

Die maximale Anhängelast ihres Fahrzeuges können Sie im Fahrzeugschein oder im Benutzerhandbuch nachlesen.

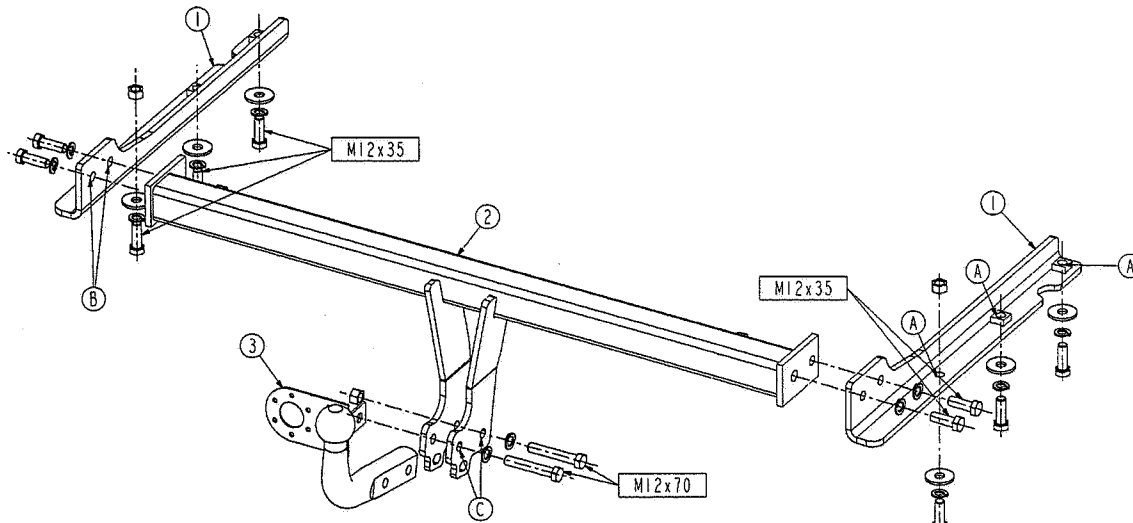
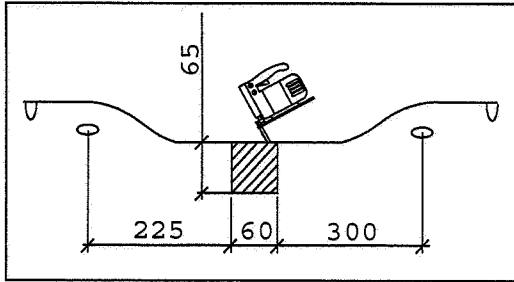
For the max. trailer weight of your car please refer to the owner's manual or your car homologation documents.

Pour connaître le poids maxi remorquable pour votre voiture consulter la notice d'utilisation de votre voiture ou la carte grise.

Consulte a su distribuidor sobre el peso máximo que puede remolcar su vehículo.

Deres forhandler vil kunne oplyse Dem om den højst tilladte vægt efter Deres køretøj.

Ta kontakt med forhandleren angående den maksimale vekt som bilen kan trekke.

Se handboken eller registreringsbevis för max släpvningsvikt för din bil.

Tarkista suurin sallittu vetopaino ajoneuvon ohjekirjasta tai rekisteriotteesta.

Maximální přípustná hmotnost přívěsu pro Vaše vozidlo je uvedena v technickém průkazu nebo v uživatelské příručce.

Meegeleverde onderdelen	Medfølgende komponenter
Mitgelieferte Befestigungsteile	Vedlagt festemateriell
Provided parts	Medföljande komponenter
Materiel de fixation joint	Mukana tulevat osat
Piezas incluidas	Dodané upevňovací díly



10x M12x35
2x M12x70



6x M12



12x M12



6x M12

027661 MONTAGEHANDLEIDING

1. Meegeleverde onderdelen en bevestigingsmaterialen van de trekhaak verwijderen. Eventueel aanwezige kit ter plaatse van de bevestigingspunten verwijderen.
2. Demonteer de bumper. (4 Parkers in de wielkasten en 2 pluggen aan de onderzijde van de bumper.)
3. Demonteer de binnenbumper (links 4 en rechts 2 bouten) en de stekkers. De binnenbumper komt te vervallen.
4. Haal de achterste uitlaatrubbers los.
5. Demonteer het hitteschild door de 3 boutjes los te draaien.
6. Plaats de steunen "1" in de chassisbalken en monteer deze t.p.v. de gaten "A" m.b.v. bouten M12x35, incl. carrosserieringen, veerringen en moer.
7. Monteer de trekhaak "2" tussen deze 2 steunen t.p.v. de gaten "B" m.b.v. bouten M12x35, incl. veerringen en moer.
8. Zet de trekhaak vast. Hierbij de volgende aanhaalmomenten hanteren:
M12-79Nm
Het is noodzakelijk om na ca. 1000 km gebruik de boutverbindingen na te trekken (volgens gegeven aanhaalmomenten).
9. Maak een uitsparing in de bumper volgens detail.
10. Monteer de bumper weer terug (let op de stekkers). Monteer het hitteschild en de uitlaatrubbers weer terug.
11. Monteer de kogel en stekkerdoosplaat "3" t.p.v. de gaten "C" m.b.v. de bouten M12x70, veerringen en moeren.
12. Zet de trekhaak vast. Hierbij de volgende aanhaalmomenten hanteren:
M12-79Nm
Het is noodzakelijk om na ca. 1000 km gebruik de boutverbindingen na te trekken (volgens gegeven aanhaalmomenten).
13. Bosal kan niet aansprakelijk worden gesteld voor enig gebrek in het produkt zoals veroorzaakt door de schuld of door welk onoordeelkundig gebruik ook van de gebruiker of een persoon voor wie hij aansprakelijk is (art. 185, lid 2 N.B.W.).

027661 ANBAUANWEISUNG

1. Die Anhängervorrichtung auspacken und die Befestigungsteile auf Vollständigkeit überprüfen. Im Bereich der Befestigungspunkte den Unterbodenschutz entfernen.
2. Den Stoßfänger demontieren. (Vier Schrauben im Radschutzkasten und zwei Stecker an der Unterseite des Stoßfängers).
3. Den Innenstoßfänger demontieren (vier Schrauben links und 2 Schrauben rechts und die Stecker). Der Innenstoßfänger wird nicht mehr benötigt.
4. Die hinteren Auspuffgummis lösen.
5. Das Hitzeschild demontieren. (3 Schrauben).
6. Die Stützen "1" in den Chassisrahmen legen und mit Schrauben M12x35, Karosseriescheiben, Federringen und Mutter an den Löchern "A" montieren.
7. Die Anhängervorrichtung "2" mit Schrauben M12x35, Federringen und Mutter zwischen den zwei Stützen an die Löcher "B" montieren.
8. Die Anhängervorrichtung ausrichten und alle Schrauben mit folgenden Drehmomenten anziehen:
M12-79Nm
Nach ca. 1000 km die Bolzenverbindungen, wie angegeben, nachziehen.
9. Einen Ausschnitt im Stoßfänger gemäss Detail vornehmen.
10. Den Stoßfänger wieder montieren. (die Stecker beachten). Das Hitzeschild und die Auspuffgummis wieder montieren.
11. Die Kugel und die Steckdosenhalteplatte "3" mit Schrauben M12x70, Federringen und Muttern an die Löcher "C" montieren.
12. Die Anhängervorrichtung ausrichten und alle Schrauben mit folgenden Drehmomenten anziehen:
M12-79Nm
Nach ca. 1000 km die Bolzenverbindungen, wie angegeben, nachziehen.
13. Für einen Mangel am Produkt, der durch den Fahrzeughalter oder eine andere Person aufgrund unsachgemäßer Benutzung verursacht wurde, übernimmt Bosal keine Haftung. (art. 185 lid 2 N.B.W.)

027661 FITTING INSTRUCTIONS

1. Unpack the towing bracket and check its contents against the parts list. If necessary, remove the underseal from around the fitting points of the luggage compartment/frame members.
2. Dismount the bumper. (4 Screws in the wheel arch and 2 plugs at the bottom of the bumper.)
3. Dismount the inside bumper (4 bolts left and 2 bolts right) and the plugs. The inside bumper will no longer be used.
4. Disconnect the rearmost exhaust rubbers.
5. Dismount the heatshield. (3 bolts).
6. Place the supports "1" in the frame members and mount them at the holes "A" using M12x35 bolts, large washers, spring washers and nut.
7. Mount the towbar "2" between the 2 supports at the holes "B", using 2 M12x35 bolts, spring washers and nut.
8. Secure the towbar using a torque-wrench. Torque the bolts as follows:
M12-79Nm
After about 1000 km use, re-tighten the bolts and nuts to the specified torque.
9. Make a recess in the bumper according the detail.
10. Remount the bumper (mind the plugs). Remount the heatshield and the exhaust rubbers.
11. Mount the ball and the socketplate "3" at the holes "C", using the M12x70 bolts, spring washers and nuts.
12. Secure the towbar using a torque-wrench. Torque the bolts as follows:
M12-79Nm
After about 1000 km use, re-tighten the bolts and nuts to the specified torque.
13. Bosal cannot be held responsible for any defects in the product caused by fault or by any injudicious use whatever of the user or a person he is liable for. (sect. 185, art. 2 N.B.W.)

027661 DESCRIPTION DU MONTAGE

1. Séparer les différents éléments d'attelage. Enlever le mastic de protection autour des points de fixation.
2. Démontez le pare-chocs. (4 Vis dans le logement de roue et 2 bouchons en dessous du pare-chocs.)
3. Démontez le pare-chocs intérieur (4 boulons côté gauche et 2 boulons côté droit) et les bouchons. Le pare-chocs intérieur ne sera pas réutilisé.
4. Défaire les caoutchoucs de la suspension d'échappement arrière.
5. Démontez l'écran thermique. (3 boulons.)
6. Placer les supports "1" dans les longerons du châssis et monter les supports au niveau des trous "A", à l'aide des boulons M12x35, des rondelles de carrosserie, des rondelles grower et d'écrou.
7. Monter l'attelage "2" entre les 2 supports au niveau des trous "B", à l'aide des boulons M12x35, des rondelles grower et d'écrou.
8. Fixer l'attelage. Bloquer l'ensemble de la boulonnerie aux couples de serrage suivants:
M12-79Nm
Il est conseillé de vérifier le serrage de toute la boulonnerie après 1000 Km de traction.
9. Faire une découpe dans le pare-chocs suivant le détail.
10. Rémonter le pare-chocs (attention aux fiches). Rémonter l'écran thermique et les caoutchoucs de la suspension d'échappement.
11. Monter la boule et le support de prise "3" au niveau des trous "C", à l'aide des boulons M12x70, des rondelles grower et d'écrou.
12. Fixer l'attelage. Bloquer l'ensemble de la boulonnerie aux couples de serrage suivants:
M12-79Nm
Il est conseillé de vérifier le serrage de toute la boulonnerie après 1000 Km de traction.
13. Bosal décline toute responsabilité concernant des défauts éventuels de cet attelage qui seraient causés par une mauvaise utilisation. Seul l'utilisateur est responsable.

027661 INSTRUCCIONES DE MONTAJE

1. Sacar las piezas y el material de sujeción incluidos en el gancho de remolque. Si procede, retirar el pegamento existente en los puntos de sujeción.
2. Desmontar el parachoques (4 tornillos Parker en los arcos de la rueda y 2 tuercas en la parte inferior del parachoques).
3. Desmontar la viga del parachoques (4 tornillos a la izquierda y 2 a la derecha) y los enchufes. La viga ya no utilizará.
4. Soltar las gomas de soporte del escape trasero.
5. Desmontar la pantalla térmica soltando los 3 tornillos.
6. Colocar los soportes "1" en los travesaños del chasis y montarlos a la altura de los orificios "A" usando tornillos M12x35, anillos de carrocería, arandelas elásticas y tuercas.
7. Montar el enganche "2" entre estos 2 soportes a la altura de los orificios "B", usando tornillos M12x35, arandelas elásticas y tuercas.
8. Fijar el gancho de remolque. Atenerse aquí a los siguientes pares de apriete:
M12 – 79Nm
Cada 1000 km de uso es necesario comprobar las conexiones del perno (según los pares de apriete dados).
9. Realizar una escotadura en el parachoques según el plano detallado.
10. Volver a montar el parachoques (prestar atención a los enchufes). Montar la pantalla térmica y las gomas de soporte del escape.
11. Montar la bola y la placa del enchufe "3" a la altura de los orificios "C" usando tornillos M12x70, arandelas elásticas y tuercas.
12. Fijar el gancho de remolque. Atenerse aquí a los siguientes pares de apriete:
M12 – 79Nm
Cada 1000 km de uso es necesario comprobar las conexiones del perno (según los pares de apriete dados).
13. Bosal no asume responsabilidad de ningún tipo por defectos en el producto causados por o debidos a un uso imprudente, tanto por parte del usuario como de cualquier persona bajo su responsabilidad (art. 185, párrafo 2 N.B.W. (Código Civil Holandés)).

027661 MONTAGEVEJLEDNING

1. Fjern de dele og monteringsmaterialer, der sidder på trækkrogen. Eventuelt kit på fastgørelsespunkterne fjernes.
2. Afmonter kofangeren. (4 skruer i hjulkassen og 2 propper på kofangerens underside.)
3. Afmonter den indre kofanger (til venstre 4 og til højre 2 bolte) og propperne. Den indre kofanger bliver overflødig.
4. Løsn de bageste gummiophæng.
5. Afmonter varmeskjoldet ved at løsne de 3 bolte.
6. Anbring støtterne "1" i chassisvangerne og monter disse ved hullerne "A" med bolte M12x35, inkl. karrosseriskiver, fjederskiver og møtrik.
7. Monter trækkrogen "2" mellem de 2 støtter ved hullerne "B" med bolte M12x35, inkl. fjederskiver og møtrik.
8. Fastgør trækkrogen. Følgende momenter skal iagttages:
M12 – 79Nm
Det er nødvendigt at efterspænde møtrikkerne efter ca. 1000 km.
9. Lav en åbning i kofangeren jf. tegningen.
10. Genanbring kofangeren (vær opmærksom på propperne). Genanbring varmeskjoldet og gummiophæng.
11. Monter kugle og stikdåseplade "3" ved hullerne "C" med boltene M12x70, fjederskiver og møtrikker.
12. Fastgør trækkrogen. Følgende momenter skal iagttages:
M12 – 79Nm
Det er nødvendigt at efterspænde møtrikkerne efter ca. 1000 km.
13. Bosal kan ikke gøres ansvarlig for mangler ved produktet, der er opstået som følge af skyld eller ukyndig anvendelse af brugeren eller en person, som han er ansvarlig for (§ 185, stk. 2 N.B.W. (hollandsk privatret)).

027661 MONTERINGSVEILEDNING

1. Fjern vedlagte dele og festemateriell fra tilhengerfestet. Fjern eventuelt kitt som måtte befinne seg på festepunktene.
2. Demonter støtfangeren. (4 parkerskruer i hjulkassene og 2 pluggar på undersiden av støtfangeren.)
3. Demonter den indre støtfangeren (4 skruer på venstre side og 2 skruer på høyre side) og stikk-kontaktene. Den indre støtfangeren skal ikke brukes på nytt.
4. Løsne eksosanleggets bakre gummioppheng.
5. Demonter varmeskjoldet ved å skru løs de 3 skruene.
6. Plasser støttene "1" i understellsbjelkene og monter disse ved hullene "A", ved hjelp av skruer M12x35, inklusive karrosseriskiver, fjærskiver og mutter.
7. Monter tilhengerfestet "2" mellom disse 2 støttene ved hullene "B", ved hjelp av skruer M12x35, inklusive fjærskiver og mutre.
8. Fest tilhengerfestet. Bruk i den forbindelse følgende tilstrammingsmomenter: M12 – 79Nm
Det er nødvendig å etterstramme boltforbindelsene etter ca. 1000 km (i henhold til de oppgitte tilstrammingsmomentene).
9. Lag en utsparing i støtfangeren, som vist på detaljtegningen.
10. Monter støtfangeren tilbake på plass (husk stikk-kontaktene). Monter på plass varmeskjoldet og eksosanleggets gummioppheng igjen.
11. Monter trekk-kulen og platen for stikk-kontakten "3" ved hullene "C", ved hjelp av skruer M12x70, fjærskiver og mutre
12. Fest tilhengerfestet. Bruk i den forbindelse følgende tilstrammingsmomenter: M12 – 79Nm
Det er nødvendig å etterstramme boltforbindelsene etter ca. 1000 km (i henhold til de oppgitte tilstrammingsmomentene).
13. Bosal kan ikke stilles ansvarlig for noen mangel ved produktet som kan forårsakes av skjodesløs eller ukyndig bruk. Ansvaret er brukerens eget (paragraf 185, ledd 2 i den nederlandske sivilrettslige lovboken).

027661 MONTERINGSINSTRUKTION

1. Packa upp monteringssetsen och kontrollera innehållet mot detaljbeskrivning. Om det behövs tag bort underredsmassa runt monteringspunkterna i bagageutrymmet och under bilen.
2. Demontera stötfångaren (4 gängpressande skruvar i hjulhusen och 2 pluggar på stötfångarens undersida).
3. Demontera den inre stötfångaren (4 bultar till vänster och 2 till höger) samt stickkontaktarna. Den inre stötfångaren kommer inte att användas igen.
4. Lossa de bakre gummiåstena som håller upp avgassystemet.
5. Demontera värmeskölden genom att skruva upp de 3 små bultarna.
6. Placera stöden "1" i chassibalkarna och montera dessa vid hålen "A" med hjälp av bultar M12x35, inkl. karossbrickor, fjäderbrickor och muttrar.
7. Montera dragkroken "2" mellan dessa 2 stöd vid hålen "B" med hjälp av bultar M12x35, inkl. fjäderbrickor och muttrar.
8. Montera dragkroken. Spänn med momentnyckel enligt följande: M12 – 79Nm
Det är nödvändigt att dra åt bultarna igen efter ungefär 1000 km körning (enligt angivna momentangivelser).
9. Skär ut en del ur stötfångaren enligt detaljritningen.
10. Montera tillbaka stötfångaren (tänk på stickkontaktarna). Montera tillbaka värmeskölden och avgassystemets gummiåsten.
11. Montera kulan och stickkontaktsplattan "3" vid hålen "C" med hjälp av bultar M12x70, fjäderbrickor och muttrar.
12. Montera dragkroken. Spänn med momentnyckel enligt följande: M12 – 79Nm
Det är nödvändigt att dra åt bultarna igen efter ungefär 1000 km körning (enligt angivna momentangivelser).
13. Bosal kan inte ställas till ansvar för fel på produkten som orsakats av användaren eller genom omdömeslöst bruk av produkten av användaren eller en person som han bär ansvar för (art. 185, paragraf 2 i den nederländska civilrättsbalken).

027661 ASENNUSOHJEET

1. Pura vetokoukkupakkaus ja tarkista listasta, että kaikki asennuksessa tarvittavat osat löytyvät. Jos tarpeellista poista alustansuojaus kiinnityskohdista.
2. Irrota puskuuri. (4 itsekierteittävää ruuvia pyörien rungossa ja 2 tappia puskurin alapuolella.)
3. Irrota sisäpuskuri (vasemmalla 4 ja oikealla 2 pulttia) ja pistokkeet. Sisäpuskuria ei tarvita enää.
4. Ota pakoputken takimmainen kumitiiviste pois.
5. Irrota lämpökilpi kiertämällä 3 pulttia irti.
6. Aseta tuet "1" ajoneuvon alustan palkkeihin ja kiinnitä ne reikiin "A" pulteilla M12x35, mukaan lukien runkorenkaat, jousirenkaat ja mutteri.
7. Kiinnitä vetokoukku "2" näiden kahden tuen väliin reikiin "B" pulteilla M12x35, mukaan lukien jousirenkaat ja mutteri.
8. Kiristä seuraaviin momentteihin:
M12 – 79Nm
Tuhannen kilometrin jälkeen kiristys tarkistettava.
9. Tee puskuuriin ulkonema kuvan osoittamalla tavalla.
10. Kiinnitä puskuuri taas paikalleen (ota huomioon pistokkeet). Kiinnitä lämpökilpi ja imurenkaat taas paikalleen.
11. Kiinnitä kuulalaakeri ja pistorasialevy "3" reikiin "C" pulteilla M12x70, jousirenkailla ja mutterilla.
12. Kiristä seuraaviin momentteihin:
M12 – 79Nm
Tuhannen kilometrin jälkeen kiristys tarkistettava.
13. Bosalia ei voida pitää vastuullisena aine- tai henkilövahingoista, jotka johtuvat väärästä asennuksesta tai väärästä käytöstä (artikla 185 kohta 2 NBW).

027661 NÁVOD K MONTÁŽI

1. Podle přiloženého seznamu zkontrolovat jednotlivé součásti tažného zařízení. Pokud je to nezbytné, odstranit ze styčných bodů v zavazadlovém prostoru ochranný prostředek.
2. Demontovat nárazník (čtyři šrouby v klenutí pneumatiky a dvě ucpávky na okraji nárazníku).
3. Demontovat vnitřní nárazník (čtyři šrouby vlevo a dva šrouby vpravo) a ucpávky. Vnitřní nárazník již nebude dále použit.
4. Odpojit gumové držáky zadního výfuku.
5. Odstranit tepelný štít (tři šrouby).
6. Umístit nosníky „1“ do konstrukční části a připevnit je do otvorů „A“ pomocí šroubů M12x35, plochých a pružných podložek a matic.
7. Připevnit tažné zařízení „2“ mezi dva nosníky do otvorů „B“ pomocí dvou šroubů M12x35, pružných podložek a šroubu.
8. Tažné zařízení zabezpečit utaháním všech šroubů. Hodnoty točivého momentu M12 - 79 Nm
Po ujetí zhruba 1000 km dotáhnout všechny šrouby a matice na výše uvedené hodnoty točivého momentu.
9. Zhotovit výřez v nárazníku podle znázorňuje detail.
10. Nasadit zpět nárazník (pamatujte na ucpávky). Nasadit zpět tepelný štít a gumové držáky výfuku.
11. Připevnit kouli a držák zásuvky „3“ do otvorů pomocí šroubů M12x70, pružných podložek a matic.
12. Tažné zařízení zabezpečit utaháním všech šroubů. Hodnoty točivého momentu M12 - 79 Nm
Po ujetí zhruba 1000 km dotáhnout všechny šrouby a matice na výše uvedené hodnoty točivého momentu.
13. Firma Bosal nenese zodpovědnost za jakoukoliv závadu na výrobku způsobenou nesprávným zacházením ze strany uživatele nebo další zodpovědné osoby.