

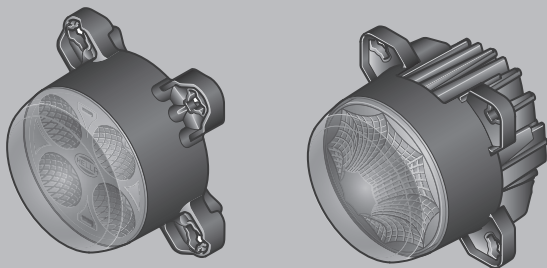

440 879-58 / 01.25

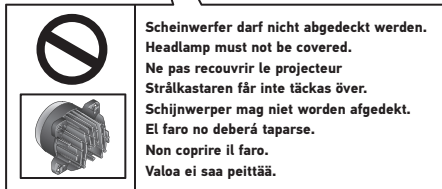

MONTAGEANLEITUNG
ARBEITSSCHEINWERFER MODUL 90
INSTALLATION INSTRUCTION
WORK LAMP MODUL 90
INSTRUCTIONS DE MONTAGE
PROJECTEUR DE TRAVAIL MODUL 90
MONTERINGSANVISNING
ARBETSSTRÅLKASTARE MODUL 90
MONTAGEHANDLEIDING
WERKLAMP MODUL 90
INSTRUCCIONES DE MONTAJE
FARO DE TRABAJO MODUL 90
ISTRUZIONI DI MONTAGGIO
FARO DE LAVORO MODUL 90
ASENNUSOHJE
TYÖVALONEHEITINTÄ MODUL 90

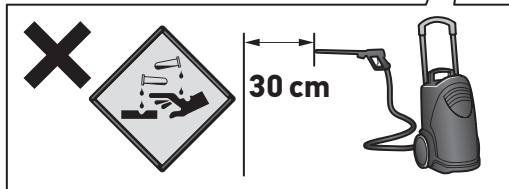
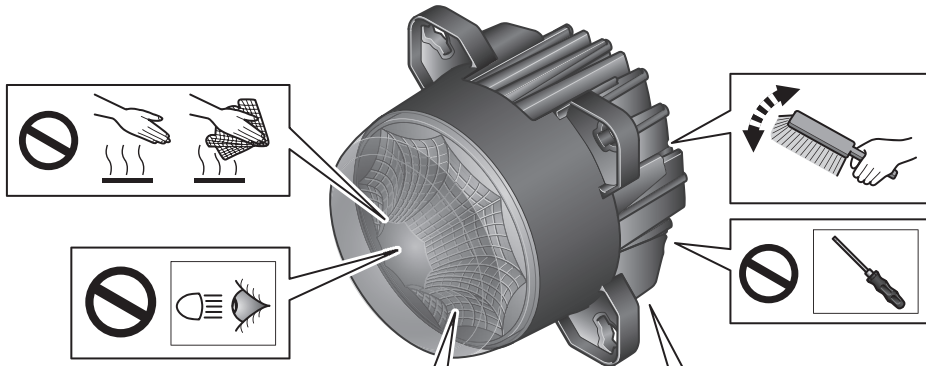

Scheinwerfer darf nicht abgedeckt werden.
 Headlamp must not be covered.
 Ne pas recouvrir le projecteur
 Strålkastaren får inte täckas över.
 Schijnwerper mag niet worden afgedekt.
 El faro no deberá taparse.
 Non coprire il faro.
 Valoa ei saa peittää.

DE

PRODUKTHAFTUNG

- Es sind die nationalen Anbau-, Einbau- und Betriebsvorschriften zu beachten und einzuhalten.
- Lesen Sie bitte vor Gebrauch des Gerätes alle beigelegten Anleitungen und Sicherheits-hinweise.
- Im Zuge von Produktverbesserung behalten wir uns technische und optische Änderungen vor.
- Verwenden Sie nur die Originalersatzteile bzw. nur Ersatzteile die von HELLA freigegeben sind.
- Bei Fragen oder Einbauproblemen, wenden Sie sich bitte an den HELLA Kundendienst, den Großhändler oder an Ihre Werkstatt.
- Für Schäden die durch unsachgemäße Handhabung, einen fehlerhaften Einbau oder Defekt des Produkts verursacht wurden übernimmt HELLA keinerlei Haftung!
- Bei Fragen zum Produkt oder zur Montage, wenden Sie sich bitte an Ihren Lieferanten oder Handelspartner
- Weitere Informationen finden Sie auch auf unserer Internetseite (www.hella.com/techworld)

EN

PRODUCT LIABILITY

- National mounting, fitting and operating regulations must be heeded and kept.
- Please read all the instructions and safety notes included before using the device.
- We reserve the right to make technical and optical modifications within the course of product improvement.
- Only use original spare parts or spare parts approved by HELLA.
- HELLA shall not assume any liability for damage caused by improper handling, incorrect installation, or a defective product! If you have any questions about the product or installation, please contact your supplier or trading partner.
- If you have any questions or problems with the installation, please contact HELLA Customer Services, a wholesaler or your garage.
- Further information is available on our website (www.hella.com/techworld)

FR

RESPONSABILITÉ PRODUIT

- Les prescriptions nationales en matière de montage et de service doivent être observées et respectées.
- Avant d'utiliser l'appareil lire toutes les instructions de montage et de service fournies ainsi que les conseils de sécurité.
- Dans le cadre de l'amélioration continue de nos produits, nous nous réservons le droit de réaliser des modifications sur les plans technique et optique.
- Utilisez uniquement des pièces d'origine ou des pièces de rechange validées par HELLA
- HELLA décline toute responsabilité pour les dommages résultant d'une intervention inappropriée, d'un montage erroné ou d'un défaut du produit ! Si vous avez des questions sur le produit ou le montage, veuillez contacter votre fournisseur ou votre partenaire commercial.
- Pour toute question ou en cas de problèmes de montage, veuillez contacter le S.A.V. ou le distributeur HELLA ou bien vous adresser à votre garagiste.
- Vous trouverez également des informations complémentaires sur notre site Internet (www.hella.com/techworld)

SV

PRODUKTANSVAR

- De nationella monterings-, installations- och driftföreskrifterna ska beaktas och följas.
- Läs alla medföljande instruktioner och säkerhetsanvisningar innan du använder apparaten.
- Vi förbehåller oss rätten till tekniska och optiska ändringar som förbättrar produkten.
- Använd endast original reservdelar resp. endast reservdelar som har godkänts av HELLA.
- HELLA tar inget som helst ansvar för skador som förorsakas genom felaktigt handhavande, felaktig montering eller defekt på produkten! Kontakta din leverantör eller återförsäljare om du skulle ha några frågor kring produkten eller monteringen.
- Vid frågor eller monteringsproblem, kontakta HELLA kundtjänst, grossisten eller din verkstad.
- Mer information finns också på vår webbplats (www.hella.com/techworld)

NL

PRODUCTAANSPRAKELIJKHEID

- Men dient de nationale aanbouw-, inbouw- en bedrijfsvoorschriften in acht te nemen en na te leven.
 - Lees a.u.b. alvorens het apparaat te gebruiken alle bijgevoegde gebruiksaanwijzingen en veiligheidsinstructies door.
 - In het kader van de productverbetering behouden wij ons technische en optische veranderingen voor.
 - Gebruik uitsluitend de originele reserveonderdelen, die door Hella vrijgegeven zijn.
 - Voor schade die wordt veroorzaakt door een verkeerd gebruik, een foutieve montage of een defect van het product, aanvaardt HELLA geen enkele aansprakelijkheid!
- Als u vragen hebt over het product of de montage, neem dan contact op met uw leverancier of handelspartner.
- Neem bij vragen of inbouwproblemen contact op met de HELLA klantenservice, de groothandel of het garagebedrijf.
 - Meer informatie is ook te vinden op onze website (www.hella.com/techworld)

ES

RESPONSABILIDAD CIVIL POR PRODUCTOS DEFECTUOSOS

- Tienen que observarse y cumplirse con las prescripciones nacionales sobre construcciones anexas, de montaje y de funcionamiento.
 - Rogamos que antes de usar el aparato lean todas las instrucciones y advertencias sobre la seguridad adjuntas.
 - En aras de la mejora de los productos, nos reservamos el derecho de hacer modificaciones técnicas y ópticas.
 - Use sólo recambios originales o bien sólo recambios autorizados por HELLA.
 - En caso de dudas o preguntas a la hora del montaje, llame al servicio de atención al cliente de HELLA o diríjase a su Distribuidor o Taller.
 - HELLA no asume ninguna responsabilidad en caso de daños producidos por un manejo inadecuado, un montaje incorrecto o un defecto del producto.
- En caso de dudas sobre el producto o el montaje, póngase en contacto con sus proveedores o distribuidores.
- HELLA no asume ninguna responsabilidad en caso de daños producidos por un manejo inadecuado, un montaje incorrecto o un defecto del producto. En caso de dudas sobre el producto o el montaje, póngase en contacto con sus proveedores o distribuidores.
 - Encontrará más información en nuestra página web (www.hella.com/techworld)

IT**RESPONSABILITÀ PER IL PRODOTTO**

- Si devono rispettare tutte le normative nazionali di attacco, montaggio e funzionamento.
- Prima di usare l'apparecchio, legga per favore tutte le istruzioni e le avvertenze di sicurezza allegate.
- Nell'ambito del perfezionamento del prodotto, ci riserviamo modifiche tecniche ed estetiche.
- Utilizzare solo pezzi di ricambio originali risp. pezzi autorizzati dalla HELLA.
- HELLA non si assume alcuna responsabilità per danni derivanti da un utilizzo improprio, un'installazione errata o difetto del prodotto! Per eventuali domande sul prodotto o sulla sua installazione si prega di rivolgersi al proprio fornitore o al rivenditore.
- Per eventuali domande o problemi di installazione contattare l'Assistenza Clienti HELLA, il grossista o rivolgersi alla propria officina.
- Ulteriori informazioni sono disponibili anche sul nostro sito web (www.hella.com/techworld)

FI**TUOTEVASTUU**

- Kansalliset asennus- ja käyttöohjeet on huomioitava ja niitä on noudatettava.
- Lue ennen laitteen käyttöä kaikki oheistetut käyttö- sekä turvaohjeet.
- Jatkuvasta tuotekehittelystä johtuen pidätämme oikeuden teknisiin ja optisiin muutoksiin.
- Käytä vain alkuperäisiä tai HELLA hyväksymiä varaosia.
- HELLA ei vastaa tuotteen epäasiallisesta käsittelystä, virheellisestä asennuksesta tai viasta aiheutuvista vahingoista! Jos sinulla on kysyttävää tuotteesta tai asennuksesta, käänny toimittajan tai kauppakumppanisi puoleen.
- Jos sinulla on kysyttävää tai asennusongelmia, käänny HELLA-asiakaspalvelun, tukkuliikkeen tai korjaamon puoleen.
- Lisätietoja löytyy verkkosivustoltamme (www.hella.com/techworld).

Zeichenerklärung
Explanation symbols
Explication des symboles

Symbolförklaring
Legenda
Aclaración de símbolos

Legenda
Piirroksen selitys



- (DE)** Richtig
- (EN)** Correct
- (FR)** Correct
- (SV)** Rätt
- (NL)** Goed
- (ES)** Correcto
- (IT)** Giusto
- (FI)** Oikein



- (DE)** Falsch
- (EN)** Incorrect
- (FR)** Incorrect
- (SV)** Fel
- (NL)** Fout
- (ES)** Erróneo
- (IT)** Sbagliato
- (FI)** Väärin



- (DE)** Positionspfeil
- (EN)** Location/Position Arrow
- (FR)** Flèche de Position
- (SV)** Positionpil
- (NL)** Lokatie/Positie pijl
- (ES)** Flecha de posición
- (IT)** Freccia di posizione
- (FI)** Paikannusnuoli



- (DE)** Bewegungspfeil
- (EN)** Movement Arrow
- (FR)** Flèche indiquant sens du vouvement
- (SV)** Rörelsepil
- (NL)** Richtingspijl
- (ES)** Flecha de moviemento
- (IT)** Freccia di movimentov
- (FI)** Liikesuuntanuoli



- (DE)** Achtung
- (EN)** Warning
- (FR)** Attention
- (SV)** Varning
- (NL)** Let op
- (ES)** Atención
- (IT)** Attenzione
- (FI)** Huomio



- (DE)** Abklemmen
- (EN)** Disconnect
- (FR)** Déconnecter
- (SV)** Koppla los
- (NL)** Demonteren
- (ES)** Desconectar
- (IT)** Staccare
- (FI)** Irrota



- (DE)** Verbinden
- (EN)** Connect
- (FR)** Connecter
- (SV)** Anslut
- (NL)** In elkaar
- (ES)** Conectar
- (IT)** Collegare
- (FI)** Yhdistä



- (DE)** Siehe
- (EN)** Look/See
- (FR)** Voir
- (SV)** Se
- (NL)** Kijkjen naar
- (ES)** Ver
- (IT)** Vedere
- (FI)** Katso

Lieferumfang
Scope of delivery
Furniture

Leveransomfattning
Leveringsomvang
Alcance de suministro

Contenuto della confezione
Toimituksen sisältö

1G0 996 463-0XX

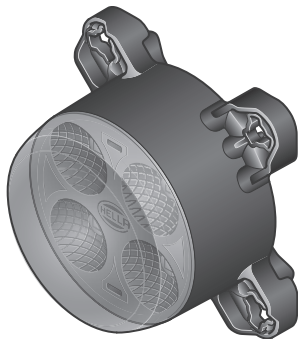

1G0 996 463-4XX

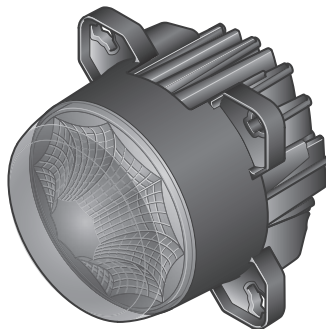

Zubehör
Accessories
Accessories

Tillbehör
Toebehoren
Accessorios

Accessori
Lisätarvikkeet



6EH 007 946-001

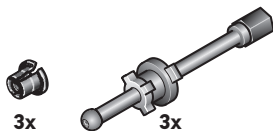

3x

3x

9NS 152 922-007



3A 8JS 711 683-821
5A 8JS 711 684-821
7,5A 8JS 711 685-821
10A 8JS 711 686-821



8JD 005 235-801



DEUTSCH: 8KB 990 299-011



8KW 732 567-003

Benötigte Montagewerkzeuge
Installation tools required
Outils de montage requis

Nödvändiga monteringsverktyg
Benodigde montagewerktuigen
Herramientas de montaje necesarias

Attrezzi necessari per il montaggio
Tarvittavat asennustyökalut

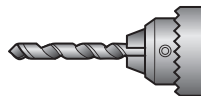
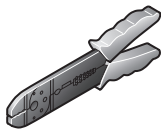

Ø14,5 mm

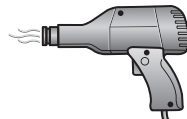
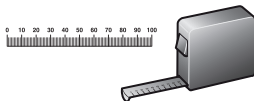
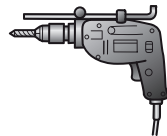

Montage
Mounting
Montage Général

Montering
Montage
Montaje

Montaggio
Asennus

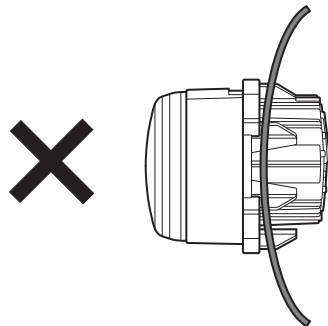
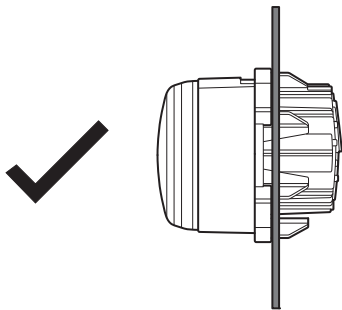
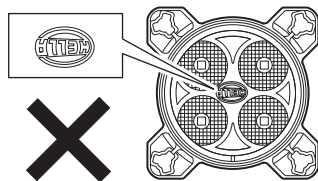
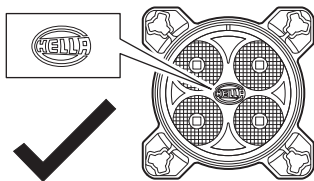

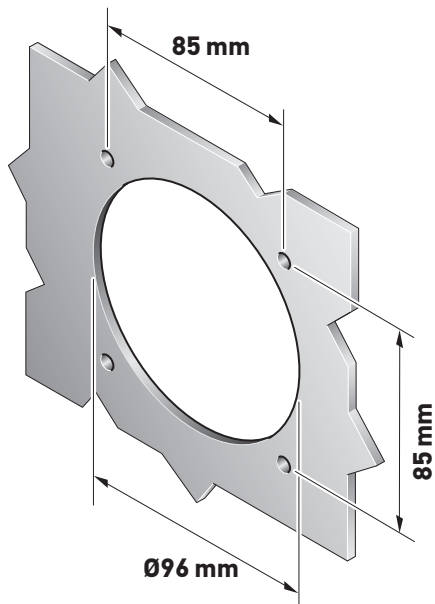
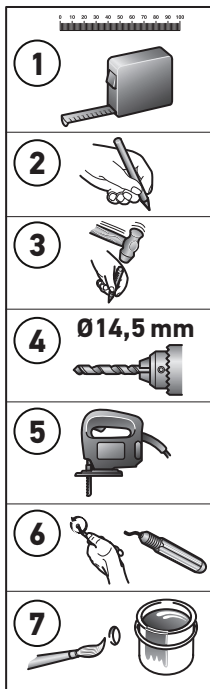

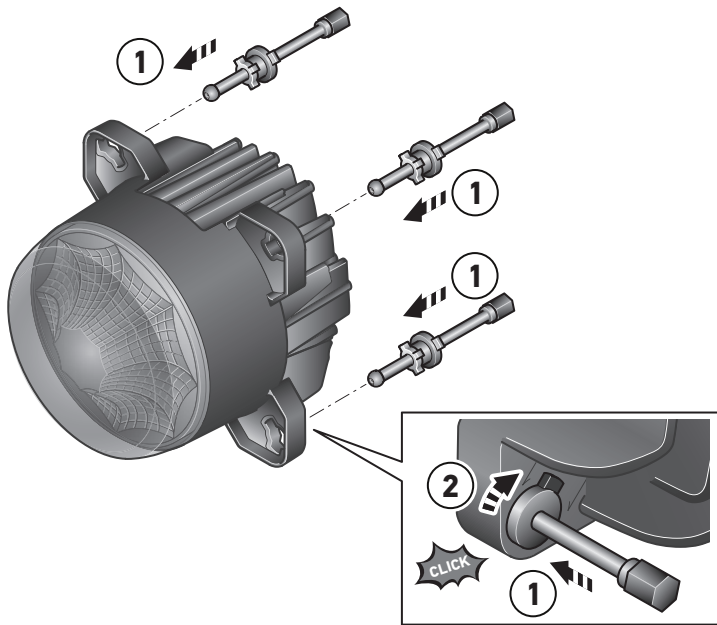

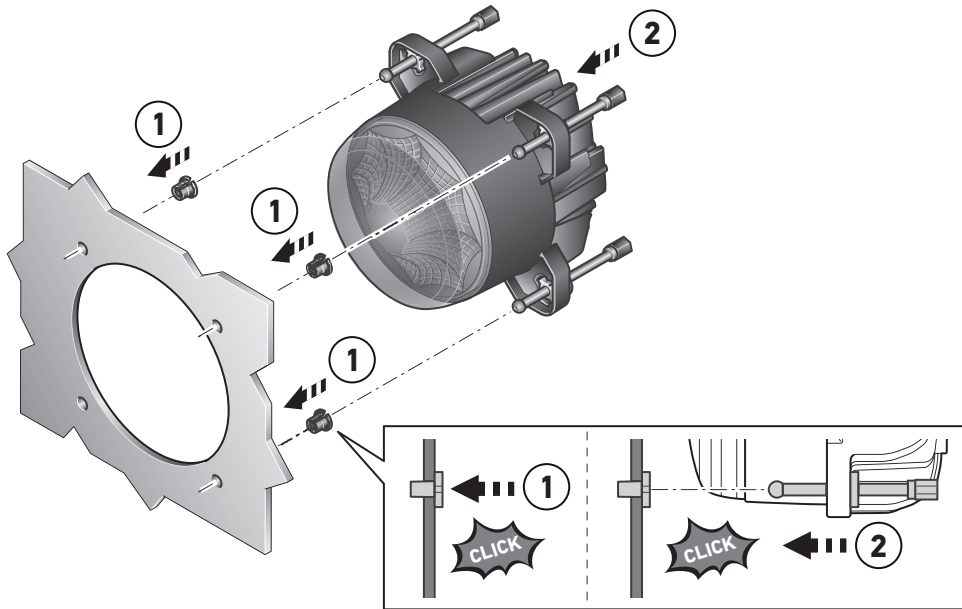

Elektrischer Anschluss
Electrical connection
Branchement électrique

Elektrisk anslutning
Elektrische aansluiting
Conexión eléctrica

Collegamento elettrico
Osaluettelo

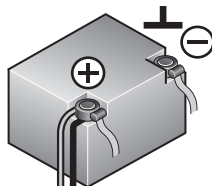
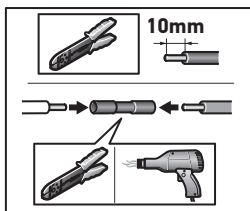

1G0 996 463-0XX	12V	5A
	24V	3A
1G0 996 463-4XX	12V	7,5A
	24V	5A

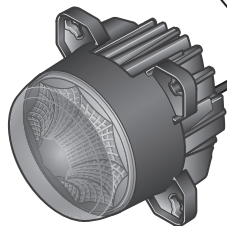

schwarz zwart
 black negro
 noir nero
 svart musta

weiß wit
 white blanco
 blanc bianco
 vit valkoinen

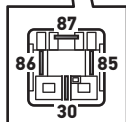
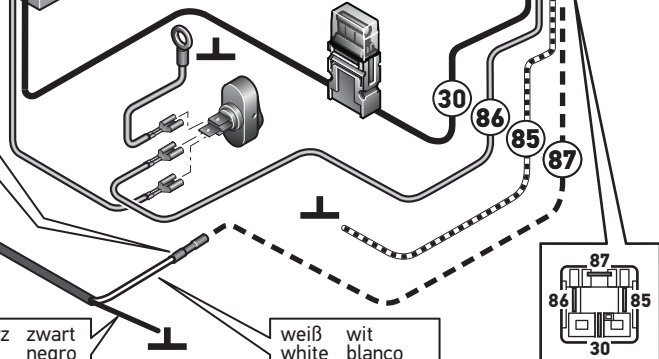

Elektrischer Anschluss
Electrical connection
Branchement électrique

Elektrisk anslutning
Elektrische aansluiting
Conexión eléctrica

Collegamento elettrico
Osaluettelo

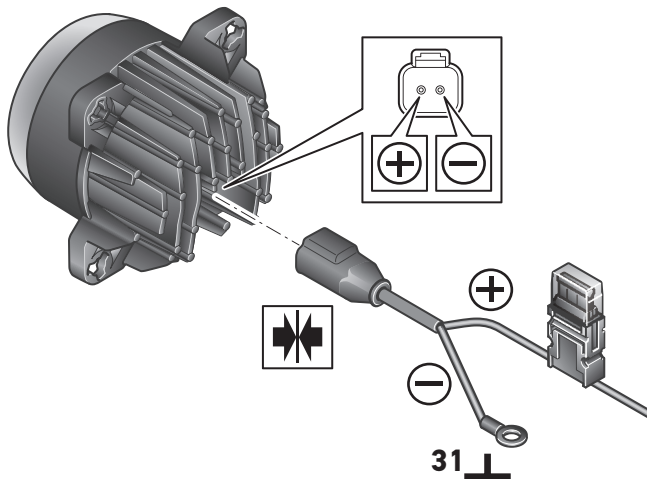

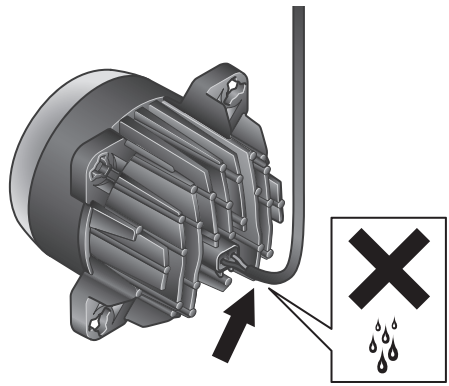
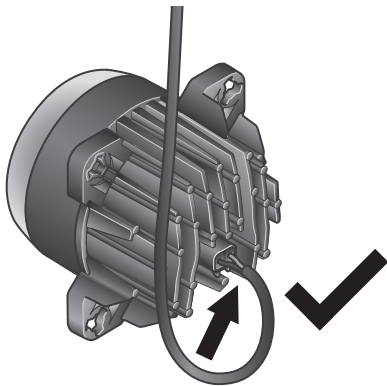

DE	Informationstext	18
EN	Information Text	18
FR	Texte d'information	19
SV	Informationstext	19
NL	Informatie tekst	20
ES	Texto informativo	20
IT	Informazioni	21
FI	Ohjetekstit	21

DE TECHNISCHE DATEN

	Nennspannung	Spannungsbereich	Leistung	Zulässige Umgebungstemperatur	Schutzklasse
1G0 996 463-0XX	12V	9V-32V	~18 W	-40° C → +85° C (Überhitzungsschutz)	IP 6K9K IP 6K7
	24V				
1G0 996 463-4XX	12V		~40 W		
	24V				

Der Betrieb der Leuchte mit Wechselfspannung oder getakteter Gleichspannung ist nicht zulässig!

Die Sicherung ist entsprechend der Leistung des Verbrauchers und dem dazu benötigten Kabelquerschnitt zu berechnen.

18

EN TECHNICAL DATA

	Nominal voltage	Range of voltage	Output	Admissible ambient temperature	Class of protection
1G0 996 463-0XX	12V	9V-32V	~18 W	-40° C → +85° C (overheat protection)	IP 6K9K IP 6K7
	24V				
1G0 996 463-4XX	12V		~40 W		
	24V				

Operation of the light using alternating voltage or clocked direct voltage is not permitted!

The fuse must be calculated according to the power of the consumer and the required cable cross-section.

FR DOCUMENT TECHNIQUE

	Tension nominale	Plage de tension	Puissance	Température ambiante admissible	Classe de protection
1G0 996 463-0XX	12V	9V-32V	~18 W	-40° C → +85° C (protection contre la surchauffe)	IP 6K9K IP 6K7
	24V				
1G0 996 463-4XX	12V		~40 W		
	24V				

Le fonctionnement du feu avec une tension alternative ou une tension continue cadencée n'est pas admis!
Le fusible doit être calculé en fonction de la puissance du consommateur et de la section de câble requise.

SV TEKNISKA DATA

	Märkspänning	Spänningsområde	Effekt	Tillåten omgivningstemperatur	Skyddsklass
1G0 996 463-0XX	12V	9V-32V	~18 W	-40° C → +85° C (överhettningsskydd)	IP 6K9K IP 6K7
	24V				
1G0 996 463-4XX	12V		~40 W		
	24V				

Lampan får inte användas med växelspanning eller taktad likspänning!
Säkringen måste beräknas utifrån konsumentens effekt och det nödvändiga kabeltvärsnittet.

NL TECHNISCHE GEGEVENS

	Nominale spanning	Spanningsbereik	Vermogen	Toegestane omgevingstemperatuur	Beschermklasse
1G0 996 463-0XX	12V	9V-32V	~18 W	-40° C → +85° C (bescherming tegen oververhitting)	IP 6K9K IP 6K7
	24V				
1G0 996 463-4XX	12V		~40 W		
	24V				

Het gebruik van de lamp met wisselspanning of getacte gelijkspanning is niet toegestaan!

De zekering moet worden berekend op basis van het vermogen van de verbruiker en de vereiste kabeldoorsnede.

ES DATOS TÉCNICOS

	Tensión nominal	Margen de tensión	Potencia	Temperatura ambiente admisible	Clase de protección
1G0 996 463-0XX	12V	9V-32V	~18 W	-40° C → +85° C (proteccion contra sobrecalentamiento)	IP 6K9K IP 6K7
	24V				
1G0 996 463-4XX	12V		~40 W		
	24V				

¡No es admisible el funcionamiento de las luces con corriente alterna o corriente continua sincronizada!

El fusible debe calcularse en función de la potencia del consumidor y de la sección del cable requerida.

IT DATI TECNICI

	Tensione nominale	Intervallo di tensione	Potenza	Temperatura ambiente ammessa	Categoria di protezione
1G0 996 463-0XX	12V	9V-32V	~18 W	-40° C → +85° C (protezione da surriscaldamento)	IP 6K9K IP 6K7
	24V				
1G0 996 463-4XX	12V		~40 W		
	24V				

Non è consentito attivare i fanali con tensione alternata o tensione continua ciclica!
Il fusibile deve essere calcolato in base alla potenza dell'utenza e alla sezione del cavo richiesta.

FI TEKNISET TIEDOT

	Nimellisjännite	Jännitealue	Teho	Sallittu ympäristölämpötila	Kotelointiluokka
1G0 996 463-0XX	12V	9V-32V	~18 W	-40° C → +85° C (ylikuumenemissuoja)	IP 6K9K IP 6K7
	24V				
1G0 996 463-4XX	12V		~40 W		
	24V				

Valoa ei saa käyttää vaihtojännitteellä eikä tahdistetulla tasajännitteellä!
Sulake on laskettava kuluttajan tehon ja tarvittavan kaapelin poikkileikkauksen mukaan.

DE Beleuchtungsanlage auf einwandfreie Funktion hin prüfen

EN Check that the lighting system is working perfectly

FR Contrôler le bon fonctionnement de l'installation d'éclairage

SV Kontrollera att ljussystemet fungerar felfritt

NL Controleer of de verlichting goed functioneert

ES Comprobar que el sistema de iluminación funciona impecablemente

IT Controllare la perfetta funzionalità dell'impianto di illuminazione

FI Tarkasta valaistusjärjestelmän toiminta

DE

Entsorgen Sie die Verpackung und das Produkt entsprechend der nationalen und regionalen geltenden Bestimmungen und Gesetze.

EN

Please dispose of the packaging and the product in accordance with the national and regional recycling regulations and laws.

FR

Éliminer l'emballage et le produit conformément aux réglementations et lois nationales et régionales en vigueur.

SV

Kassera förpackningen och produktkabeln i enlighet med nationella och regionala återvinningsbestämmelser och lagar.

NL

Dank de verpakking en het product af in overeenstemming met de geldende nationale en regionale voorschriften en wetgeving.

ES

Elimine el embalaje y el producto según las disposiciones y leyes vigentes en su país y región.

IT

Smaltire la confezione e il prodotto secondo le disposizioni e le leggi nazionali e regionali vigenti.

FI

Hävittä pakkaus ja tuotteen kaapeli kansallisten ja alueellisten kierrätysmääräysten ja -lakien mukaisesti.



HELLA KGaA Hueck & Co.

Rixbecker Straße 75

59552 Lippstadt /Germany

www.hella.com

© HELLA KGaA Hueck & Co., Lippstadt

460 879-58 /01.25