

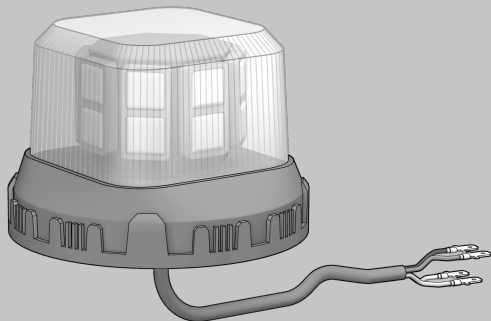

460 909-71 / 06.25



K-LED QUADRA

MONTAGEANLEITUNG

INSTALLATION INSTRUCTION

INSTRUCTIONS DE MONTAGE

MONTERINGSANVISNING

MONTAGEHANDLEIDING

INSTRUCCIONES DE MONTAJE

ISTRUZIONI DI MONTAGGIO

ASENNUSOHJE

KURULUM TALIMATLARI

INSTRUÇÕES DE INSTALAÇÃO

INSTRUKCJA MONTAŻU

MONTERINGSVEJLEDNING

DE**PRODUKTHAFTUNG**

- Es sind die nationalen Anbau-, Einbau- und Betriebsvorschriften zu beachten und einzuhalten.
- Lesen Sie bitte vor Gebrauch des Gerätes alle beigelegten Anleitungen und Sicherheitshinweise.
- Im Zuge von Produktverbesserung behalten wir uns technische und optische Änderungen vor.
- Verwenden Sie nur die Originalersatzteile bzw. nur Ersatzteile die von HELLA freigegeben sind.
- Bei Fragen oder Einbauproblemen, wenden Sie sich bitte an den HELLA Kundendienst, den Großhändler oder an Ihre Werkstatt.
- Weitere Informationen finden Sie auch auf unserer Internetseite (www.hella.com/techworld)

EN**PRODUCT LIABILITY**

- National mounting, fitting and operating regulations must be heeded and kept.
- Please read all the instructions and safety notes included before using the device.
- We reserve the right to make technical and optical modifications within the course of product improvement.
- Only use original spare parts or spare parts approved by HELLA.
- If you have any questions or problems with the installation, please contact HELLA Customer Services, a wholesaler or your garage.
- Further information is available on our website (www.hella.com/techworld)

FR**RESPONSABILITÉ PRODUIT**

- Les prescriptions nationales en matière de montage et de service doivent être observées et respectées.
- Avant d'utiliser l'appareil lire toutes les instructions de montage et de service fournies ainsi que les conseils de sécurité.
- Dans le cadre de l'amélioration continue de nos produits, nous nous réservons le droit de réaliser des modifications sur les plans technique et optique.
- Utilisez uniquement des pièces d'origine ou des pièces de rechange validées par HELLA.
- Pour toute question ou en cas de problèmes de montage, veuillez contacter le S.A.V. ou le distributeur HELLA ou bien vous adresser à votre garagiste.
- Vous trouverez également des informations complémentaires sur notre site Internet (www.hella.com/techworld)

SV

PRODUKTANSVAR

- De nationella monterings-, installations- och driftföreskrifterna ska beaktas och följas.
- Läs alla medföljande instruktioner och säkerhetsanvisningar innan du använder apparaten.
- Vi förbehåller oss rätten till tekniska och optiska ändringar som förbättrar produkten.
- Använd endast original reservdelar resp. endast reservdelar som har godkänts av HELLA.
- Vid frågor eller monteringsproblem, kontakta HELLA kundtjänst, grossisten eller din verkstad.
- Mer information finns också på vår webbplats (www.hella.com/techworld)

NL

PRODUCTAANSPRAKELIJKHEID

- Men dient de nationale aanbouw-, inbouw- en bedrijfsvoorschriften in acht te nemen en na te leven.
- Lees a.u.b. alvorens het apparaat te gebruiken alle bijgevoegde gebruiksaanwijzingen en veiligheidsinstructies door.
- In het kader van de productverbetering behouden wij ons technische en optische veranderingen voor.
- Gebruik uitsluitend de originele reserveonderdelen, die door Hella vrijgegeven zijn.
- Neem bij vragen of inbouwproblemen contact op met de HELLA klantenservice, de groothandel of het garagebedrijf.
- Meer informatie is ook te vinden op onze website (www.hella.com/techworld)

ES

RESPONSABILIDAD CIVIL POR PRODUCTOS DEFECTUOSOS

- Tienen que observarse y cumplirse con las prescripciones nacionales sobre construcciones anexas, de montaje y de funcionamiento.
- Rogamos que antes de usar el aparato lean todas las instrucciones y advertencias sobre la seguridad adjuntas.
- En aras de la mejora de los productos, nos reservamos el derecho de hacer modificaciones técnicas y ópticas.
- Use sólo recambios originales o bien sólo recambios autorizados por HELLA.
- En caso de dudas o preguntas a la hora del montaje, llame al servicio de atención al cliente de HELLA o diríjase a su Distribuidor o Taller.
- Encontrará más información en nuestra página web (www.hella.com/techworld)

IT

RESPONSABILITÀ PER IL PRODOTTO

- Si devono rispettare tutte le normative nazionali di attacco, montaggio e funzionamento.
- Prima di usare l'apparecchio, legga per favore tutte le istruzioni e le avvertenze di sicurezza allegate.
- Nell'ambito del perfezionamento del prodotto, ci riserviamo modifiche tecniche ed estetiche.
- Utilizzare solo pezzi di ricambio originali risp. pezzi autorizzati dalla HELLA.
- Per eventuali domande o problemi di installazione contattare l'Assistenza Clienti HELLA, il grossista o rivolgersi alla propria officina.
- Ulteriori informazioni sono disponibili anche sul nostro sito web (www.hella.com/techworld)

FI

TUOTEVASTUU

- Kansalliset asennus- ja käyttöohjeet on huomioitava ja niitä on noudatettava.
- Lue ennen laitteen käyttöä kaikki oheistetut käyttö- sekä turvaohjeet.
- Jatkuvasta tuotekehittelystä johtuen pidätämme oikeuden teknisiin ja optisiin muutoksiin.
- Käytä vain alkuperäisiä tai HELLA hyväksymiä varaosia.
- Jos sinulla on kysyttävää tai asennusongelmia, käänny HELLA-asiakaspalvelun, tukkuliikkeen tai korjaamon puoleen.
- Lisätietoja löytyy verkkosivustoltamme (www.hella.com/techworld).

TR

ÜRÜN SORUMLULUĞU

- Dışa montaj, içe montaj ve işleme ilişkin ulusal yönetmelikler dikkate alınmalı ve bunlara uyulmalıdır.
- Cihazı kullanmaya başlamadan önce, birlikte verilen tüm kılavuzları ve güvenlik uyarılarını lütfen okuyun.
- Ürün geliştirme çalışmaları kapsamında, teknik ve görsel değişiklikler yapma hakkımız saklıdır.
- Yalnız orijinal yedek parçalar veya HELLA tarafından onaylanmış olan yedek parçalar kullanın.
- Herhangi bir sorunuz veya montaj probleminiz olduğunda, lütfen HELLA müşteri hizmetleri, toptancı veya araç servisiniz ile iletişime geçin.
- Daha ayrıntılı bilgileri web sitemizde de bulabilirsiniz (www.hella.com/techworld)

PT

RESPONSABILIDADE DO PRODUTO

- Devem ser cumpridas as prescrições nacionais que visam a montagem e a operação.
- Antes de utilizar o aparelho deve-se ler todas as instruções e avisos de segurança fornecidos.
- Reservamo-nos o direito de alterações técnicas e óticas no âmbito dos processos de melhoramento e de aperfeiçoamento dos produtos.
- Utilizar exclusivamente peças sobressalentes originais ou peças sobressalentes que tenham sido autorizadas e validadas pela HELLA.
- Contactar o serviço de assistência da HELLA, o revendedor grossista ou a sua oficina, no caso de dúvidas ou problemas de montagem.
- Mais informações podem ser consultadas na nossa página de Internet (www.hella.com/techworld)

PL

ODPOWIEDZIALNOŚĆ ZA PRODUKT

- Przestrzegać krajowych przepisów dotyczących montażu i użytkowania.
- Przed użyciem urządzenia przeczytać wszystkie dołączone instrukcje i zasady bezpieczeństwa.
- Zastrzegamy sobie prawo do wprowadzania zmian technicznych i wizualnych w ramach ulepszania produktu.
- Stosować wyłącznie oryginalne części zamienne lub części zamienne dopuszczone przez firmę HELLA.
- W razie pytań lub problemów z zamontowaniem należy skontaktować się z działem obsługi klienta firmy HELLA, ze sprzedawcą lub z warsztatem.
- Dalsze informacje można znaleźć również na naszej stronie (www.hella.com/techworld)

DA

PRODUKTANSVAR

- De nationale forskrifter for påbygning, indbygning og anvendelse skal overholdes.
- Inden enheden benyttes skal alle medfølgende vejledninger og sikkerhedsanvisninger læses.
- Vi forbeholder os ret til tekniske og udseendemæssige ændringer som følge af produktforbedringer.
- Brug kun originale reservedele hhv. reservedele, der er godkendt af HELLA.
- Hvis du har spørgsmål eller problemer med installationen, bedes du kontakte HELLA kundeservice, en grossist eller dit værksted.
- Du kan finde yderligere oplysninger på vores websted (www.hella.com/techworld)

Benötigte Montagewerkzeuge
Installation tools required
Outillage de montage requis
Nödvändiga monteringsverktyg

Benodigde montagewerktuigen
Herramientas de montaje necesarias
Attrezzi necessari per il montaggio
Tarvittavat asennustyökalut

Kurulum aletleri gereklidir
Ferramentas de instalação necessárias
Wymagane narzędzia montażowe
Nødvendigt monteringsværktøj

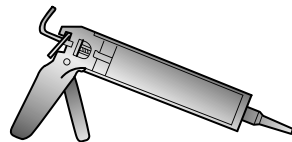
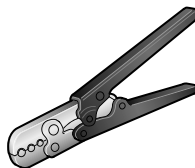
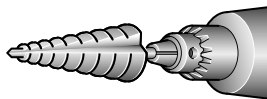
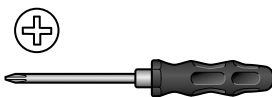
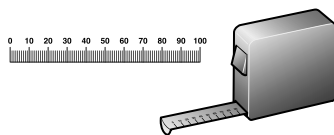
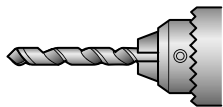

CLEANER

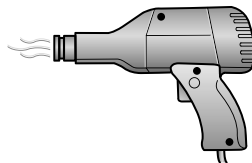

Lieferumfang
Scope of delivery
Fourniture
Leveransomfattning

Leveringsomvang
Alcance de suministro
Contenuto della confezione
Toimituksen sisältö

Teslimat kapsamı
Âmbito da entrega
Elementy zestawu
Inhold

2XD 357 557-001 Amber

2XD 357 557-011 Dark

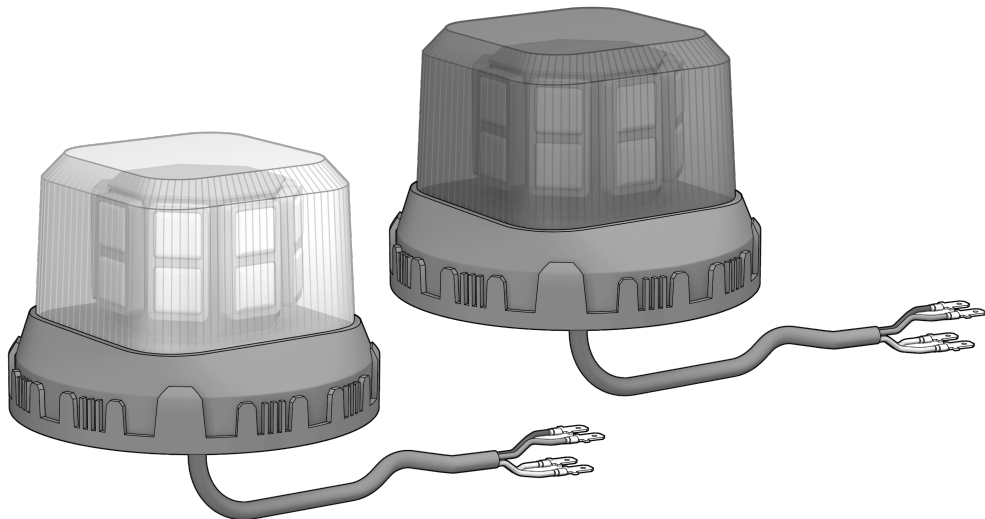

Montage
Mounting
Montage Général
Montering

Montage
Montaje
Montaggio
Asennus

Montaj
Montagem
Mocowanie
Indhold

8

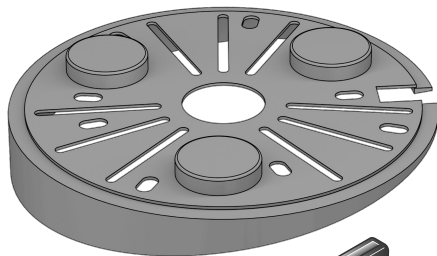
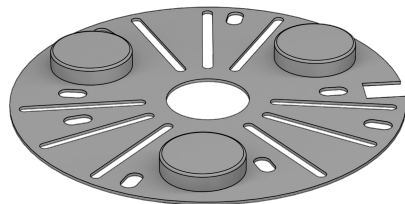
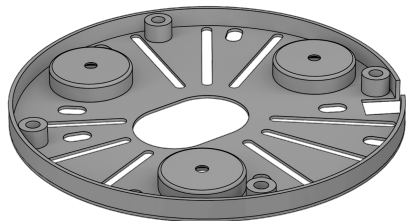
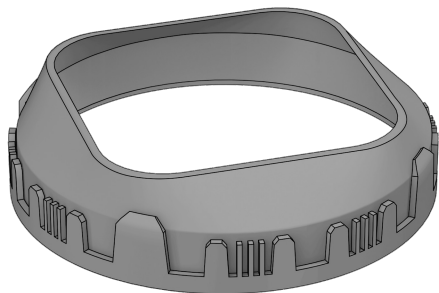

5A → 8JS 358 311-442
7,5A → 8JS 711 685-821
10A → 8JS 358 311-462



Anbaumaße
Installation dimensions
Dimensions de montage
Placering

Montage-afemetingen
Medidas de montaje
Montaggio
Asennusmääräykset

Montaj boyutları
Dimensões de montagem
Wymiary montażowe
Monteringsmål

Flat rubber pad

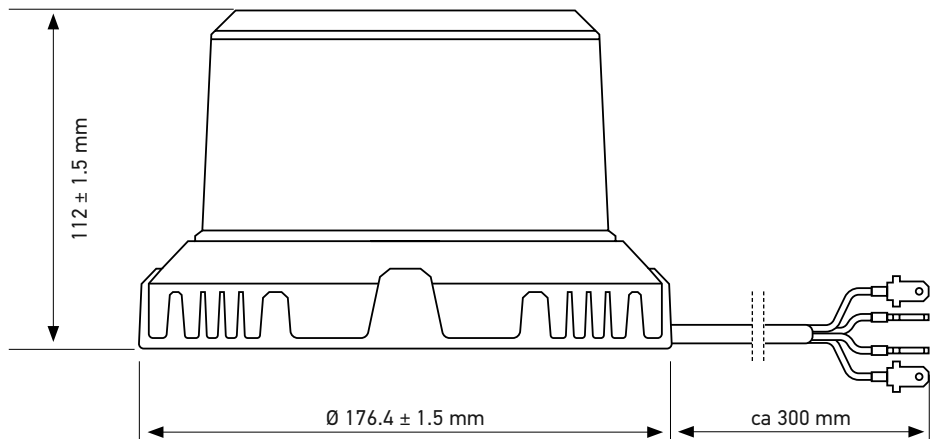

Anbaumaße
Installation dimensions
Dimensions de montage
Placering

Montage-afemetingen
Medidas de montaje
Montaggio
Asennusmääräykset

Montaj boyutları
Dimensões de montagem
Wymiary montażowe
Monteringsmål

Wedge rubber pad

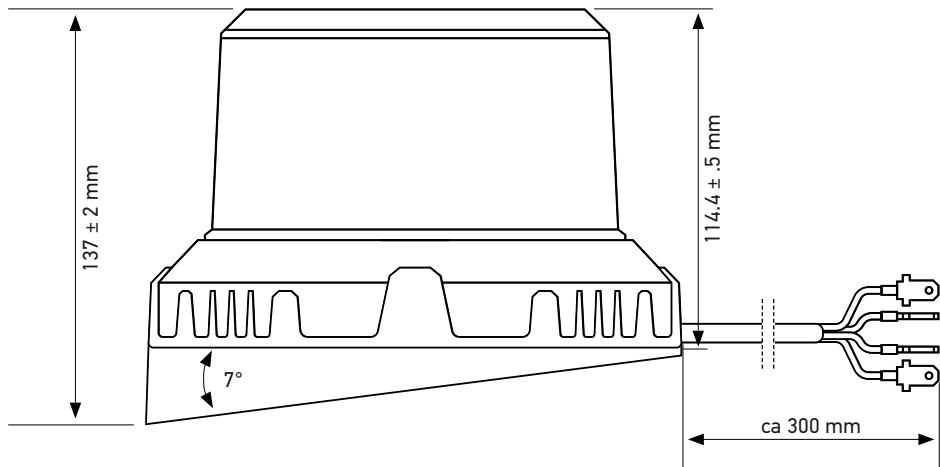

Montage
Mounting
Montage Général
Montering

Montage
Montaje
Montaggio
Asennus

Montaj
Montagem
Mocowanie
Indhold

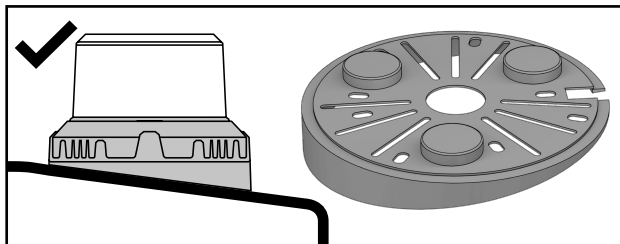
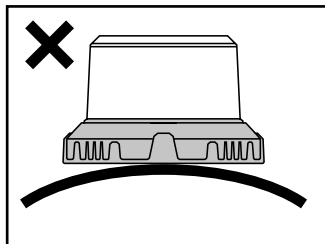
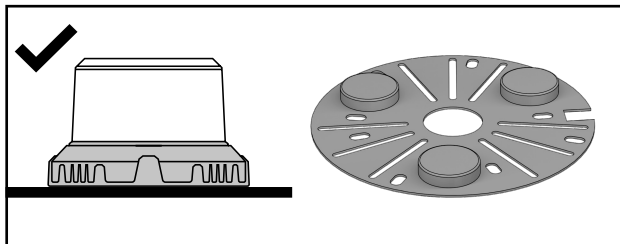
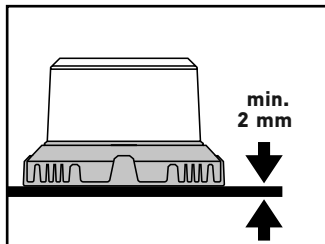

Montage
Mounting
Montage Général
Montering

Montage
Montaje
Montaggio
Asennus

Montaj
Montagem
Mocowanie
Indhold

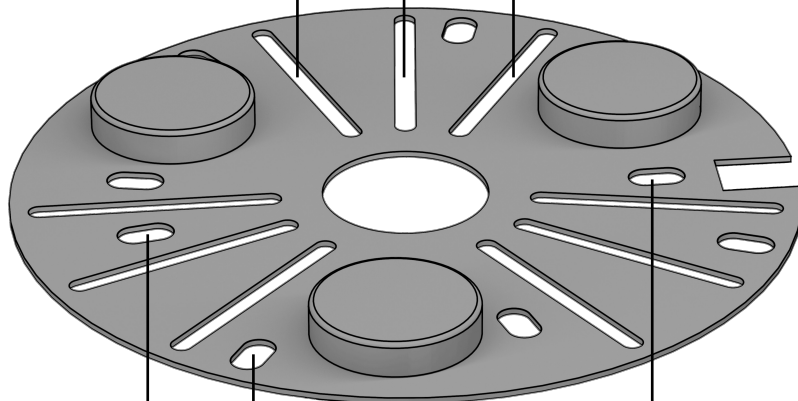
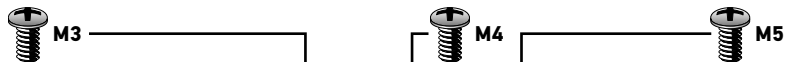

128-132 mm PCD
EU

148-152 mm PCD
USA & NAFTA

112-117 mm PCD
Universal

Montage
Mounting
Montage Général
Montering

Montage
Montaje
Montaggio
Asennus

Montaj
Montagem
Mocowanie
Indhold

1

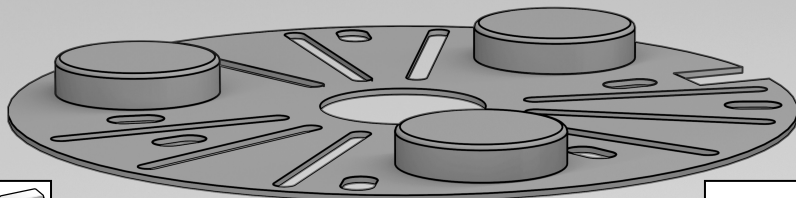

13

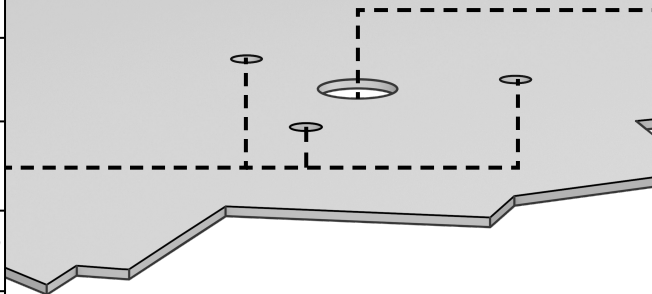
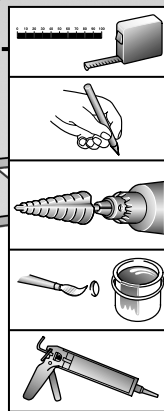
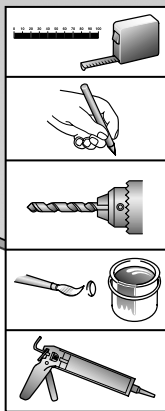

Montage
Mounting
Montage Général
Montering

Montage
Montaje
Montaggio
Asennus

Montaj
Montagem
Mocowanie
Indhold

2

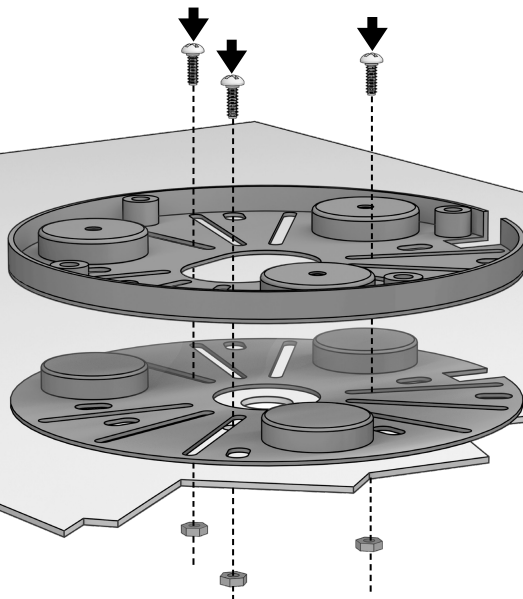

Montage
Mounting
Montage Général
Montering

Montage
Montaje
Montaggio
Asennus

Montaj
Montagem
Mocowanie
Indhold

3 A

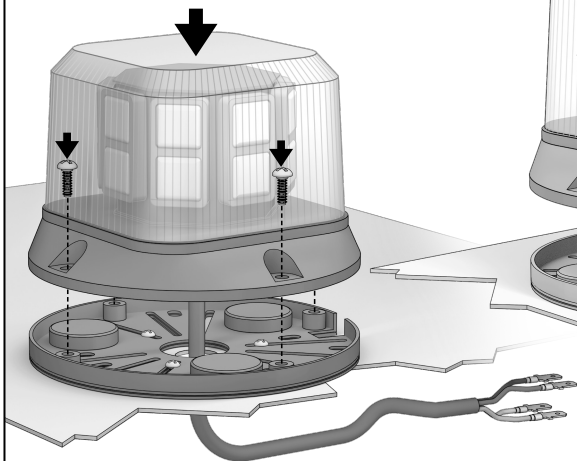

3 B

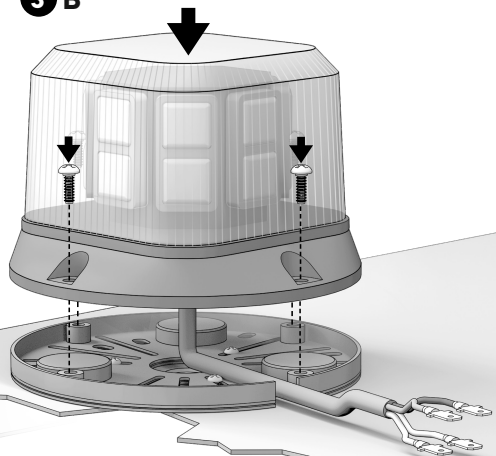

Montage
Mounting
Montage Général
Montering

Montage
Montaje
Montaggio
Asennus

Montaj
Montagem
Mocowanie
Indhold

4



5

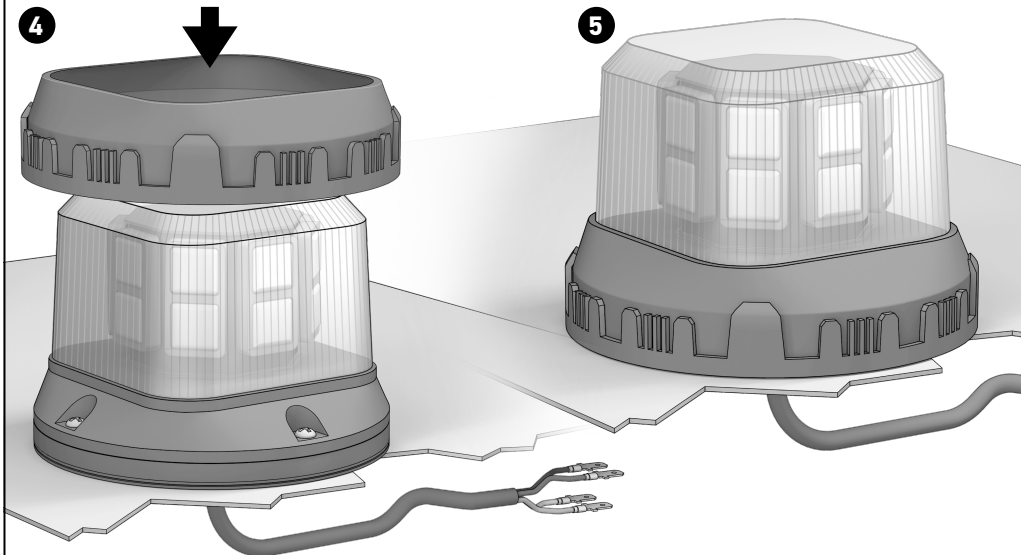

DE**TECHNISCHE DATEN**

HELLA Part number	2XD 357.557-001	2XD 357.557-011
Material Gehäuse	Aluminium / PC	Aluminium / PC
Linsenfarbe	Amber	Dark
Nennspannung	12V / 24V	12V / 24V
Betriebsspannung	10V- 30V	10V- 30V
Leistungsaufnahme	48W	96W
IP-Schutz	IP67, IP69K	IP67, IP69K
Betriebstemperatur	-40 to +60	-40 to +60
Typenzulassungen	ECE R65 TA2, SAE J845 Class1	ECE R65 TA2, SAE J845 Class1
EMV	ECE R10, RCM, CISPR 25 Class5	ECE R10, RCM, CISPR 25 Class5
Zertifizierung	ADR	ADR
Überspannungsschutz	Yes	Yes
Verpolungsschutz	Yes	Yes

Der Betrieb der Leuchte mit Wechselspannung oder getakteter Gleichspannung ist nicht zulässig!

Die Sicherung ist entsprechend der Leistung des Verbrauchers und dem dazu benötigtem Kabelquerschnitt zu berechnen.

EN**TECHNICAL DATA**

HELLA Part number	2XD 357.557-001	2XD 357.557-011
Housing Material	Aluminium / PC	Aluminium / PC
Lens colour	Amber	Dark
Rated Voltage	12V / 24V	12V / 24V
Operating Voltage	10V- 30V	10V- 30V
Power consumption	48W	96W
IP protection	IP67, IP69K	IP67, IP69K
operating temperature in ° C	-40 to +60	-40 to +60
Type approvals	ECE R65 TA2, SAE J845 Class1	ECE R65 TA2, SAE J845 Class1
EMC	ECE R10, RCM, CISPR 25 Class5	ECE R10, RCM, CISPR 25 Class5
Certification	ADR	ADR
Overvoltage protection	Yes	Yes
Polarity reversal protection	Yes	Yes

Operation of the light using alternating voltage or clocked direct voltage is not permitted!

The fuse must be calculated according to the power of the consumer and the required cable cross-section.

FR CARACTÉRISTIQUES TECHNIQUES

HELLA Part number	2XD 357.557-001	2XD 357.557-011
Matériau du boîtier	Aluminium / PC	Aluminium / PC
couleur de la lentille	Amber	Dark
Tension nominale	12V / 24V	12V / 24V
Tension de fonctionnement	10V- 30V	10V- 30V
Consommation électrique	48W	96W
Protection IP	IP67, IP69K	IP67, IP69K
Température de fonctionnement	-40 to +60	-40 to +60
Homologations	ECE R65 TA2, SAE J845 Class1	ECE R65 TA2, SAE J845 Class1
CEM	ECE R10, RCM, CISPR 25 Class5	ECE R10, RCM, CISPR 25 Class5
Certification	ADR	ADR
Protection contre les surtensions	Yes	Yes
Protection contre l'inversion de polarité	Yes	Yes

Le fonctionnement du feu avec une tension alternative ou une tension continue cadencée n'est pas admis!
Le fusible doit être calculé en fonction de la puissance du consommateur et de la section de câble requise.

SV TEKNISKA DATA

HELLA Part number	2XD 357.557-001	2XD 357.557-011
Material för hölje	Aluminium / PC	Aluminium / PC
Linsens färg	Amber	Dark
Nominell spänning	12V / 24V	12V / 24V
Driftspänning	10V- 30V	10V- 30V
Strömförbrukning	48W	96W
IP-skydd	IP67, IP69K	IP67, IP69K
Driftstemperatur	-40 to +60	-40 to +60
Typpgodkännanden	ECE R65 TA2, SAE J845 Class1	ECE R65 TA2, SAE J845 Class1
EMC	ECE R10, RCM, CISPR 25 Class5	ECE R10, RCM, CISPR 25 Class5
Certifiering	ADR	ADR
Skydd mot överspänning	Yes	Yes
Skydd mot omkastning av polaritet	Yes	Yes

Lampan får inte användas med växelspanning eller taktad likspänning!
Säkringens måste beräknas utifrån konsumentens effekt och det nödvändiga kabeltvärsnittet.

HELLA Part number	2XD 357.557-001	2XD 357.557-011
Material för hölje	Aluminium / PC	Aluminium / PC
lenskleur	Amber	Dark
Nominale spanning	12V / 24V	12V / 24V
Bedrijfsspanning	10V- 30V	10V- 30V
Stroomverbruik	48W	96W
IP-bescherming	IP67, IP69K	IP67, IP69K
Bedrijfstemperatuur	-40 to +60	-40 to +60
Typegoedkeuringen	ECE R65 TA2, SAE J845 Class1	ECE R65 TA2, SAE J845 Class1
EMC	ECE R10, RCM, CISPR 25 Class5	ECE R10, RCM, CISPR 25 Class5
Goedkeuring	ADR	ADR
Overspanningsbeveiliging	Yes	Yes
Bescherming tegen polariteitsomkering	Yes	Yes

Het gebruik van de lamp met wisselspanning of getacte gelijkspanning is niet toegestaan!

De zekering moet worden berekend op basis van het vermogen van de verbruiker en de vereiste kabeldoorsnede.

HELLA Part number	2XD 357.557-001	2XD 357.557-011
Material de la carcasa	Aluminium / PC	Aluminium / PC
color de la lente	Amber	Dark
Tensión nominal	12V / 24V	12V / 24V
Tensión de funcionamiento	10V- 30V	10V- 30V
Consumo eléctrico	48W	96W
Protección IP	IP67, IP69K	IP67, IP69K
Temperatura de funcionamiento	-40 to +60	-40 to +60
Homologaciones	ECE R65 TA2, SAE J845 Class1	ECE R65 TA2, SAE J845 Class1
CEM	ECE R10, RCM, CISPR 25 Class5	ECE R10, RCM, CISPR 25 Class5
Certificación	ADR	ADR
Protección contra sobretensión	Yes	Yes
Protección contra inversión de polaridad	Yes	Yes

¡No es admisible el funcionamiento de las luces con corriente alterna o corriente continua sincronizada!
El fusible debe calcularse en función de la potencia del consumidor y de la sección del cable requerida.

IT DATI TECNICI

HELLA Part number	2XD 357.557-001	2XD 357.557-011
Materiale dell'alloggiamento	Aluminium / PC	Aluminium / PC
Colore della lente	Amber	Dark
Tensione nominale	12V / 24V	12V / 24V
Tensione di esercizio	10V- 30V	10V- 30V
Consumo di energia	48W	96W
Protezione IP	IP67, IP69K	IP67, IP69K
Temperatura di funzionamento	-40 to +60	-40 to +60
Approvazioni di tipo	ECE R65 TA2, SAE J845 Class1	ECE R65 TA2, SAE J845 Class1
EMC	ECE R10, RCM, CISPR 25 Class5	ECE R10, RCM, CISPR 25 Class5
Certificazione	ADR	ADR
Protezione da sovratensione	Yes	Yes
Protezione contro l'inversione di polarità	Yes	Yes

Il funzionamento del gruppo ottico con tensione alternata o tensione continua a impulsi cadenzati non è consentito!
Il fusibile deve essere calcolato in base alla potenza dell'utenza e alla sezione del cavo richiesta.

FI TEKNISET TIEDOT

HELLA Part number	2XD 357.557-001	2XD 357.557-011
Kotelon materiaali	Aluminium / PC	Aluminium / PC
linssin väri	Amber	Dark
Nimellisjännite	12V / 24V	12V / 24V
Käyttöjännite	10V- 30V	10V- 30V
Virrankulutus	48W	96W
IP-suojaus	IP67, IP69K	IP67, IP69K
Käyttölämpötila	-40 to +60	-40 to +60
Tyyppihyväksynnyt	ECE R65 TA2, SAE J845 Class1	ECE R65 TA2, SAE J845 Class1
EMC	ECE R10, RCM, CISPR 25 Class5	ECE R10, RCM, CISPR 25 Class5
Sertifikaatio	ADR	ADR
Ylijännitesuojaus	Yes	Yes
Napaisuuden kääntymissuoja	Yes	Yes

Valoa ei saa käyttää vaihtojännitteellä eikä tahdistetulla tasajännitteellä!
Sulake on laskettava kuluttajan tehon ja tarvittavan kaapelin poikkileikkauksen mukaan.

HELLA Part number	2XD 357.557-001	2XD 357.557-011
Gövde malzemesi	Aluminium / PC	Aluminium / PC
Lens rengi	Amber	Dark
Nominal gerilim	12V / 24V	12V / 24V
Çalışma gerilimi	10V- 30V	10V- 30V
Güç tüketimi	48W	96W
IP koruması	IP67, IP69K	IP67, IP69K
Çalışma sıcaklığı	-40 to +60	-40 to +60
Tip onayları	ECE R65 TA2, SAE J845 Class1	ECE R65 TA2, SAE J845 Class1
EMC	ECE R10, RCM, CISPR 25 Class5	ECE R10, RCM, CISPR 25 Class5
EMC sertifikası	ADR	ADR
Aşırı gerilim koruması	Yes	Yes
Ters polarite koruması	Yes	Yes

Işığın alternatif gerilim veya saatli doğru gerilim kullanılarak çalıştırılmasına izin verilmez!
Sigorta, tüketicinin gücüne ve gerekli kablo kesitine göre hesaplanmalıdır.

HELLA Part number	2XD 357.557-001	2XD 357.557-011
Material do compartimento	Aluminium / PC	Aluminium / PC
Cor da lente	Amber	Dark
Tensão nominal	12V / 24V	12V / 24V
Tensão operacional	10V- 30V	10V- 30V
Consumo de energia	48W	96W
Proteção IP	IP67, IP69K	IP67, IP69K
Temperatura de operação	-40 to +60	-40 to +60
Aprovações de tipo	ECE R65 TA2, SAE J845 Class1	ECE R65 TA2, SAE J845 Class1
EMC	ECE R10, RCM, CISPR 25 Class5	ECE R10, RCM, CISPR 25 Class5
Certificação EMC	ADR	ADR
Proteção contra sobretensão	Yes	Yes
Proteção contra polaridade reversa	Yes	Yes

Não é permitido o funcionamento da luz com tensão alternada ou tensão contínua sincronizada!
O fusível deve ser calculado em função da potência do consumidor e da secção transversal do cabo necessária.

PL

DANE TECHNICZNE

HELLA Part number	2XD 357.557-001	2XD 357.557-011
Materiał obudowy	Aluminium / PC	Aluminium / PC
Kolor soczewki	Amber	Dark
Napięcie znamionowe	12V / 24V	12V / 24V
Napięcie robocze	10V- 30V	10V- 30V
Pobór mocy	48W	96W
Stopień ochrony IP	IP67, IP69K	IP67, IP69K
Temperatura pracy	-40 to +60	-40 to +60
Zatwierdzenia typu	ECE R65 TA2, SAE J845 Class1	ECE R65 TA2, SAE J845 Class1
EMC	ECE R10, RCM, CISPR 25 Class5	ECE R10, RCM, CISPR 25 Class5
Certyfikacja	ADR	ADR
Ochrona przed przepięciami	Yes	Yes
Ochrona przed odwróceniem polaryzacji	Yes	Yes

Eksploatacja lampy przy użyciu napięcia przemiennego lub taktowanego napięcia stałego jest niedozwolona!
Bezpiecznik musi być obliczony zgodnie z mocą odbiornika i wymaganym przekrojem kabla.

DA

TEKNISKE DATA

HELLA Part number	2XD 357.557-001	2XD 357.557-011
Materiale til hus	Aluminium / PC	Aluminium / PC
Linsefarve	Amber	Dark
Nominel spænding	12V / 24V	12V / 24V
Driftsspænding	10V- 30V	10V- 30V
Strømforbrug	48W	96W
IP-beskyttelse	IP67, IP69K	IP67, IP69K
Driftstemperatur	-40 to +60	-40 to +60
Typegodkendelser	ECE R65 TA2, SAE J845 Class1	ECE R65 TA2, SAE J845 Class1
EMC	ECE R10, RCM, CISPR 25 Class5	ECE R10, RCM, CISPR 25 Class5
Certifikation	ADR	ADR
Beskyttelse mod overspænding	Yes	Yes
Beskyttelse mod polaritetsomvendning	Yes	Yes

Drift af lygten med vekselspænding eller taktet jævnspænding er ikke tilladt!
Sikringen skal beregnes i henhold til forbrugerens effekt og det nødvendige kabeltværsnit.

Elektrischer Anschluss
Electrical connection
Branchement électrique
Elektrisk anslutning

Elektrische aansluiting
Conexión eléctrica
Collegamento elettrico
Osaluuttelo

Elektrik bağlantısı
Ligação eléctrica
Połączenia elektryczne
Elektrisk tilslutning

	DE	EN	FR	SV	NL	ES	IT	FI	TR	PT	PL	DA
sw	schwarz	black	noir	svart	zwart	negro	nero	musta	siyah	preto	czarny	sort
rt	rot	red	rouge	röd	rood	rojo	rosso	punainen	kırmızı	vermelho	czerwony	rod
gb	gelb	yellow	jaune	gul	geel	amarillo	giallo	keltainen	sarı	amarelo	żółty	gul
ws	weiß	white	blanc	vit	witte	blanco	bianco	valkoinen	beyaz	branco	biały	hvid

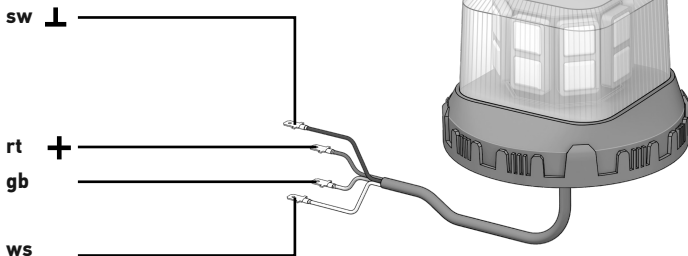

Elektrischer Anschluss
Electrical connection
Branchement électrique
Elektrisk anslutning

Elektrische aansluiting
Conexión eléctrica
Collegamento elettrico
Osaluuttelo

Elektrik bağlantısı
Ligação eléctrica
Połączenia elektryczne
Elektrisk tilslutning

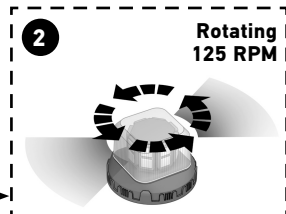
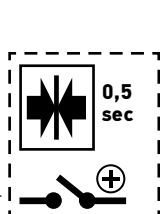
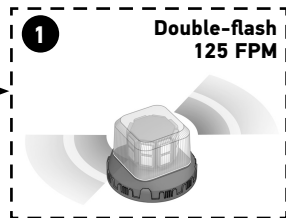
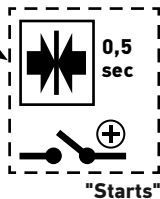
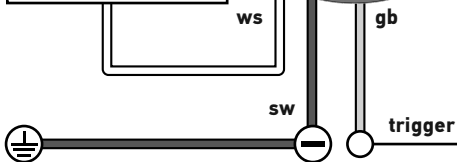
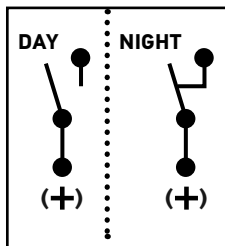
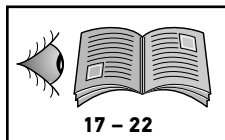

DE

- Technische Änderungen vorbehalten
- Beleuchtungsanlage auf einwandfreie Funktion hin prüfen
- Entsorgen Sie die Verpackung und das Produkt entsprechend der nationalen und regionalen geltenden Bestimmungen und Gesetze.

EN

- Subject to alteration without notice
- Check that the lighting system is working correctly
- Please dispose of the packaging and the product in accordance with the national and regional recycling regulations and laws.

FR

- Sous réserve de modifications techniques
- Contrôler le bon fonctionnement de l'installation d'éclairage
- Éliminer l'emballage et le produit conformément aux réglementations et lois nationales et régionales en vigueur.

SV

- Vi reserverar oss för tekniska ändringar
- Kontrollera att ljussystemet fungerar felfritt
- Kassera förpackningen och produktkabeln i enlighet med nationella och regionala återvinningsbestämmelser och lagar.

NL

- Technische wijzigingen voorbehouden
- Controleer of de verlichting goed functioneert
- Dank de verpakking en het product af in overeenstemming met de geldende nationale en regionale voorschriften en wetgeving.

ES

- Reservadas modificaciones técnicas
- Comprobar que el sistema de iluminación funciona impecablemente
- Elimine el empaque y el producto según las disposiciones y leyes vigentes en su país y región.

IT

- Con riserva di modifiche tecniche
- Controllare la perfetta funzionalità dell'impianto di illuminazione
- Smaltire la confezione e il prodotto secondo le disposizioni e le leggi nazionali e regionali vigenti.

FI

- Oikeus teknisiin muutoksiin pidetään
- Tarkasta valaistusjärjestelmän toiminta
- Hävitä pakkaus ja tuotteen kaapeli kansallisten ja alueellisten kierrätysmääräysten ja -lakien mukaisesti.

TR

- Teknik değişikliklere tabidir
- Aydınlatma sisteminin düzgün çalışıp çalışmadığını kontrol edin
- Ambalajı ve ürünü yürürlükteki ulusal ve bölgesel yönetmeliklere ve yasalara uygun olarak bertaraf edin.

PT

- Sujeito a alterações técnicas
- Verificar se o sistema de iluminação está a funcionar corretamente
- Eliminar a embalagem e o produto em conformidade com os regulamentos e leis nacionais e regionais aplicáveis.

PL

- Zmiany techniczne zastrzeżone
- Sprawdź, czy system oświetlenia działa prawidłowo
- Opakowanie i produkt należy utylizować zgodnie z obowiązującymi przepisami krajowymi i regionalnymi.

DA

- Med forbehold for tekniske ændringer
- Kontrol af, om belysningsystemet fungerer korrekt
- Bortskaf venligst emballagen og produktet i overensstemmelse med de nationale og regionale genanvendelsesbestemmelser og -love.



HELLA GmbH & Co. KGaA

Rixbecker Straße 75

59552 Lippstadt / Germany

www.hella.com

© HELLA GmbH & Co. KGaA,

Lippstadt

460 909-71 / 06.25