

Instrucciones de montaje de la junta de culata

386.330 Compatible con Hyundai | Kia
G4AG | G4LA | G4LB | G4UG

Al instalar juntas de culata en motores Hyundai y Kia de cuatro cilindros en línea de 1,2 litros (modelos Hyundai entre 2008 y 2020, o modelos Kia entre 2011 y 2017), asegúrese de aplicar sellador en las zonas designadas de la junta, la culata y la carcasa inferior de la cadena de distribución. Esto evita fugas en la parte delantera de la junta de la tapa, que pueden producirse debido a superficies potencialmente irregulares.

1. Las superficies donde se aplica el sellador deben estar limpias y libres de residuos.
2. Antes de instalar la junta de culata, aplique el compuesto sellador **Elring – Das Original Dirko™** en las zonas marcadas en rojo (A) en la parte superior del bloque del cilindro.
3. Instale la junta de culata según las especificaciones indicadas en las instrucciones de apriete adjuntas.
4. Aplique el compuesto sellador **Elring – Das Original Dirko™** en las zonas marcadas en rojo (B) en la parte superior de la junta de culata.

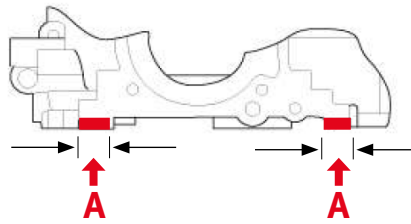

A = Longitud del cordón 2-3 mm

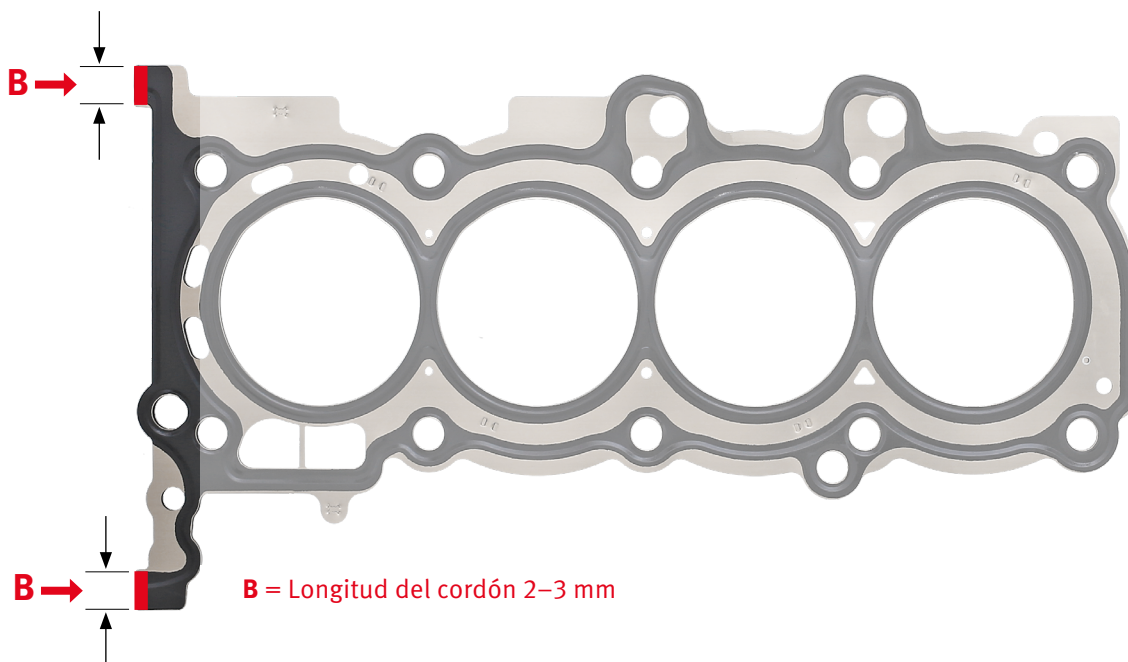

B = Longitud del cordón 2-3 mm

5. Instale el conjunto de la culata. A continuación, elimine el exceso de sellador.



TecDoc



471.501 | 006.553

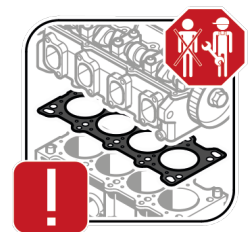
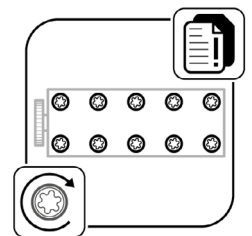

ElringKlinger AG | Aftermarket Division

Max-Eyth-Straße 2 | 72581 Dettingen/Erms | Germany

Phone +49 7123 724-799

service@elring.com | www.elring.com

TS1 05/2025



Das Original