



## Istruzioni di montaggio per le guarnizioni della testata

**076.360 | 076.370 | B30.160 | B30.170 |  
B73.090 | B73.100**

Adatta per BMW | MINI | TOYOTA

Prima di installare le guarnizioni della testata per i motori a benzina BMW B48 a quattro cilindri in linea dal modello dell'anno 2014 in poi, assicurarsi di applicare un cordone di silicone in aree specifiche della guarnizione (montaggio a umido).

1. Le superfici per l'applicazione del sigillante devono essere pulite e prive di residui.
2. Prima dell'installazione, applicare il sigillante **Elring – Das Original Dirko™** nelle aree contrassegnate in rosso (A) all'interno della zona ampia stampata della guarnizione.
3. Installare la guarnizione della testata secondo le specifiche contenute nelle istruzioni di serraggio allegate.

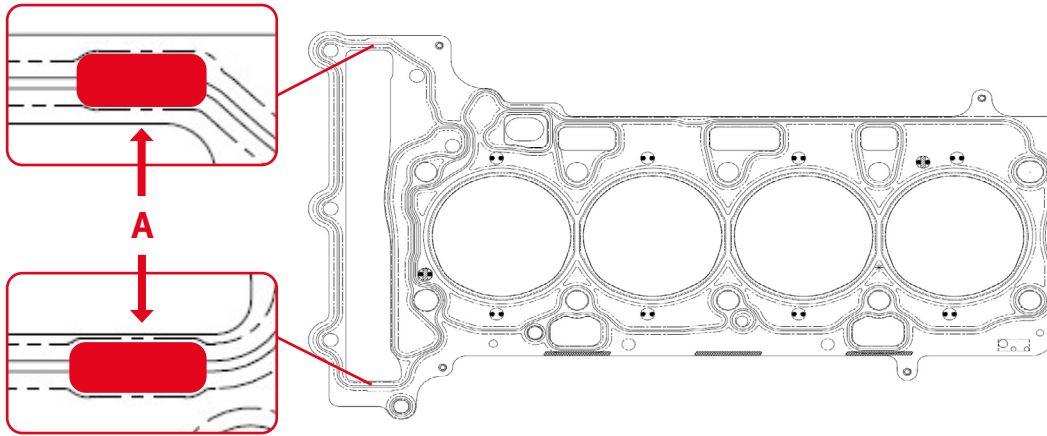

471.501 | 006.553

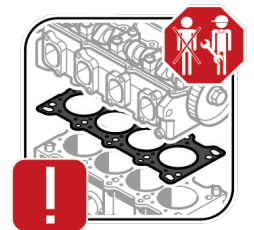
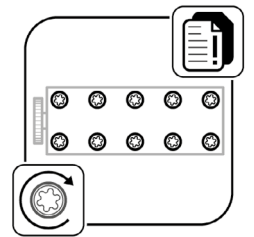

**ElringKlinger AG | Aftermarket Division**

Max-Eyth-Straße 2 | 72581 Dettingen/Erms | Germany

Phone +49 7123 724-799

service@elring.com | www.elring.com

TS1 07/2025



**Das Original**