

bosal









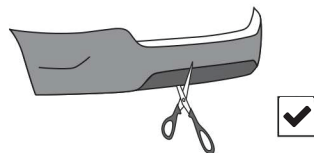





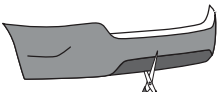

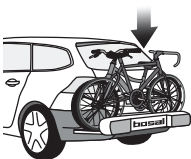





FIAT DUCATO III L1, L2, L3, L4 06-
CITROEN JUMPER III L1, L2, L3, L4 06-
PEUGEOT BOXER III L1, L2, L3, L4 06-

Part Number: 552-752

Type Number: 552-752



  x  Nm ✓	 x  x 	  max.  150
 →	 150 ↓  3500 ←	
		
	E20*55R01/07*005969*00	
 Nm	M6 = 10 M12 = 85 M8 = 25 M14 = 135 M10 = 55 M16 = 200	
D kN	<div style="display: flex; align-items: center;"> <div style="text-align: center;"> <p>MAX ↓ kg</p>  X </div> <div style="text-align: center;"> <p>MAX ↓ kg</p>  </div> <div style="margin-left: 20px;"> <p>X 0,0098' ≤ 17,17</p> </div> </div> <hr style="width: 100%;"/> <div style="display: flex; align-items: center;"> <div style="text-align: center;"> <p>MAX ↓ kg</p>  X </div> <div style="text-align: center;"> <p>MAX ↓ kg</p>  </div> </div>	
	1H30	

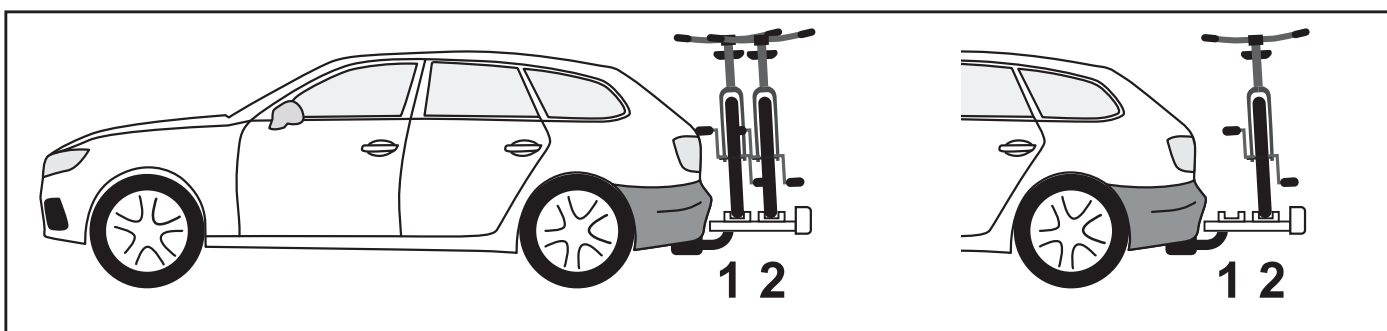
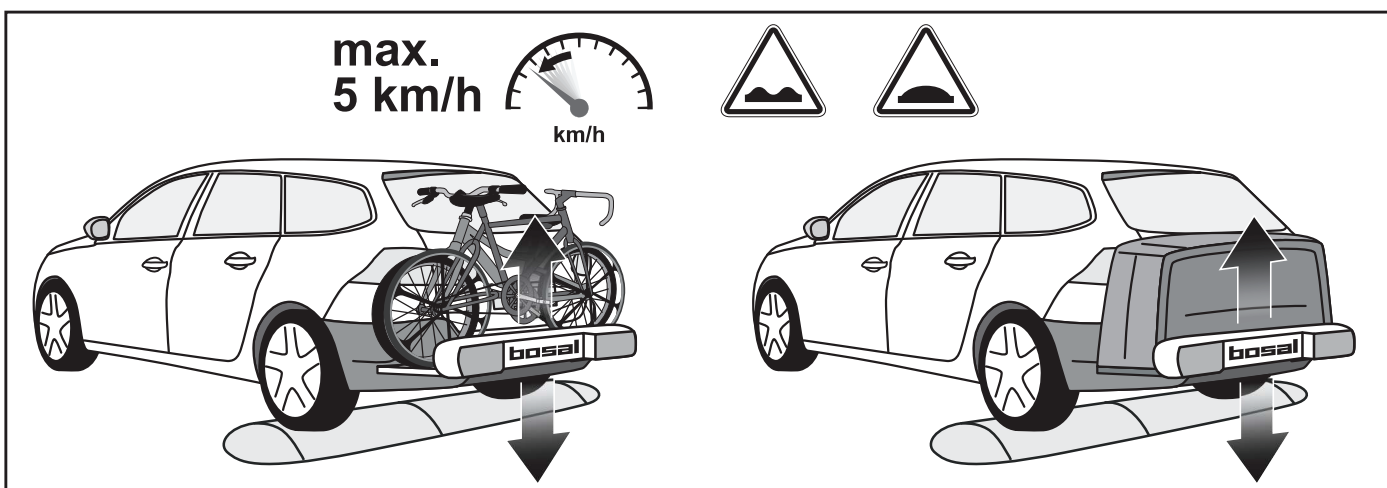
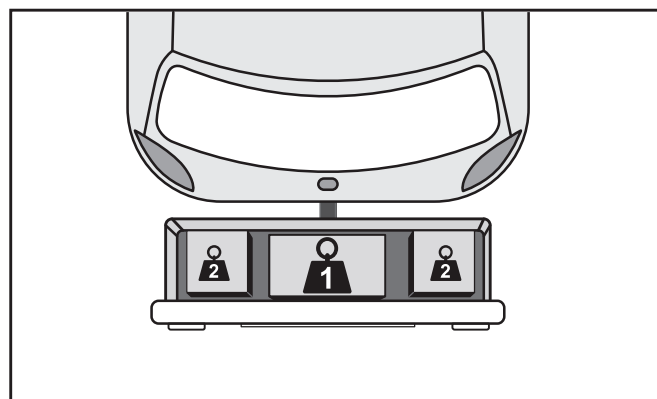
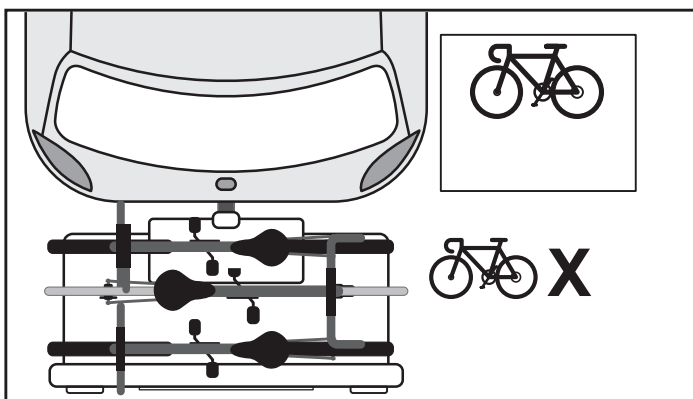
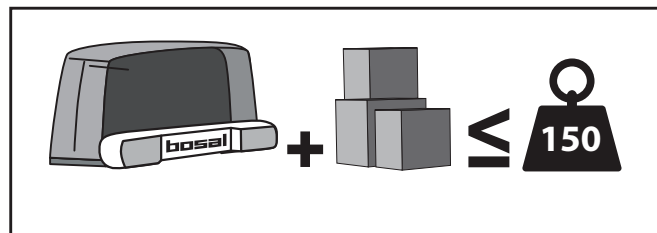
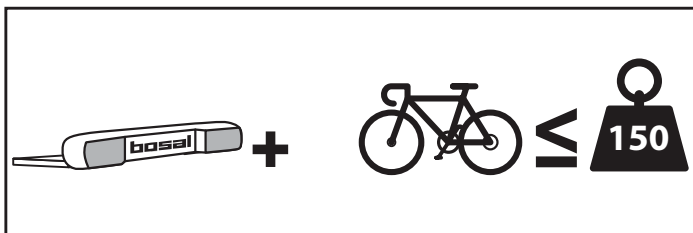
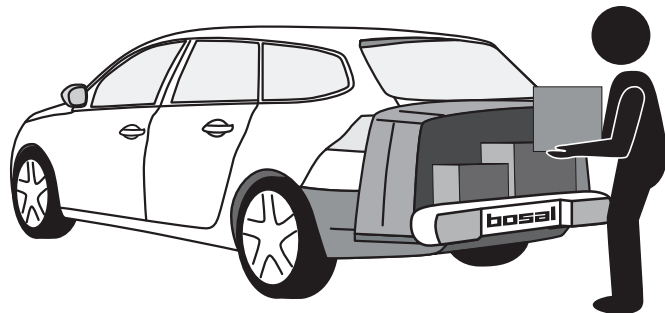
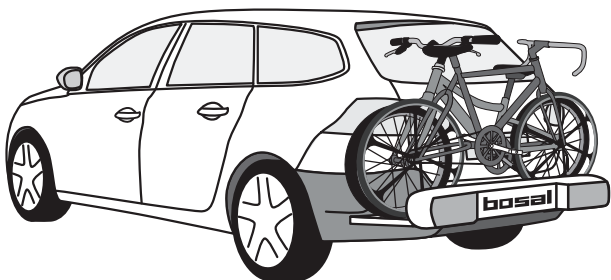

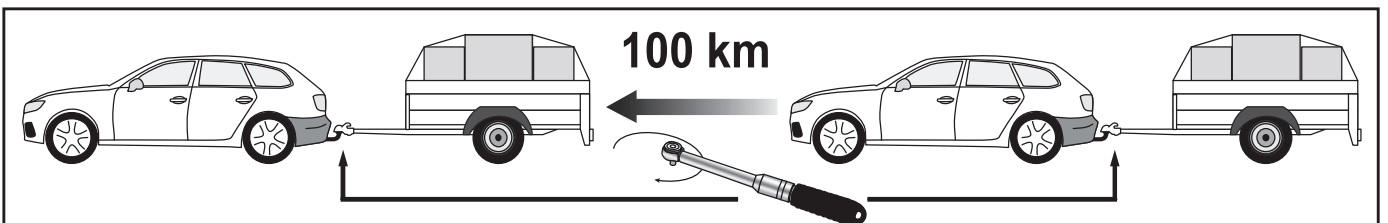
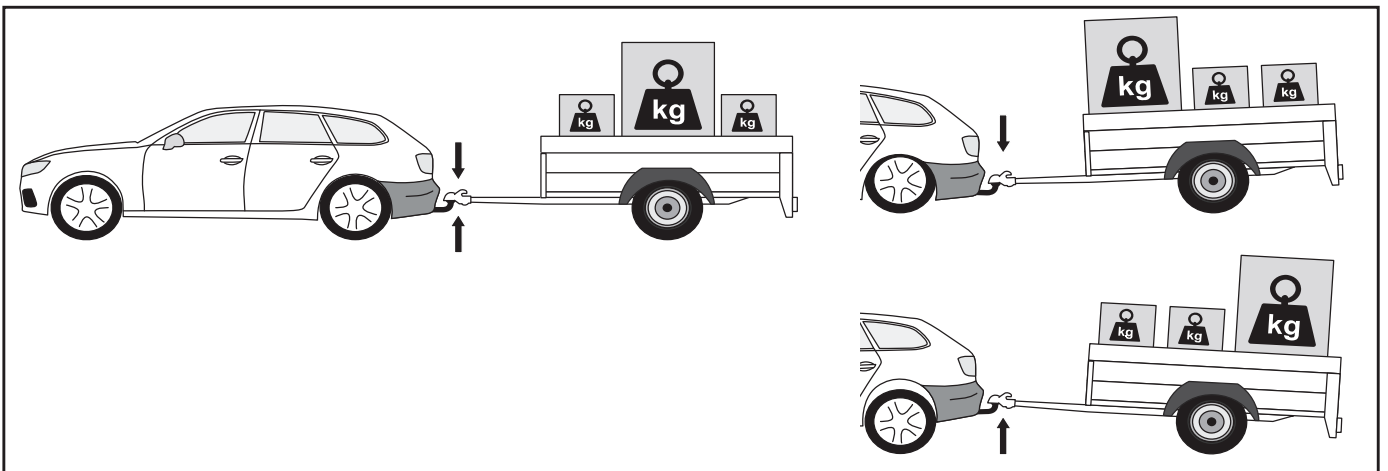
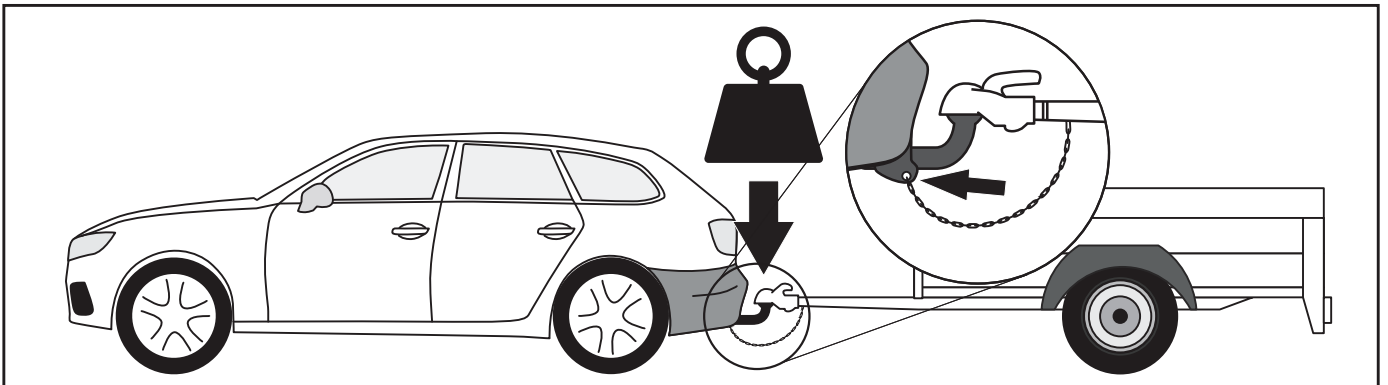
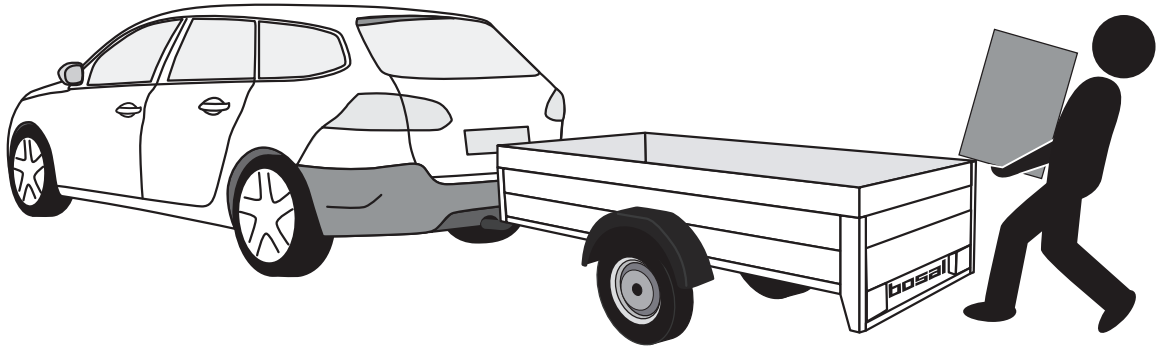

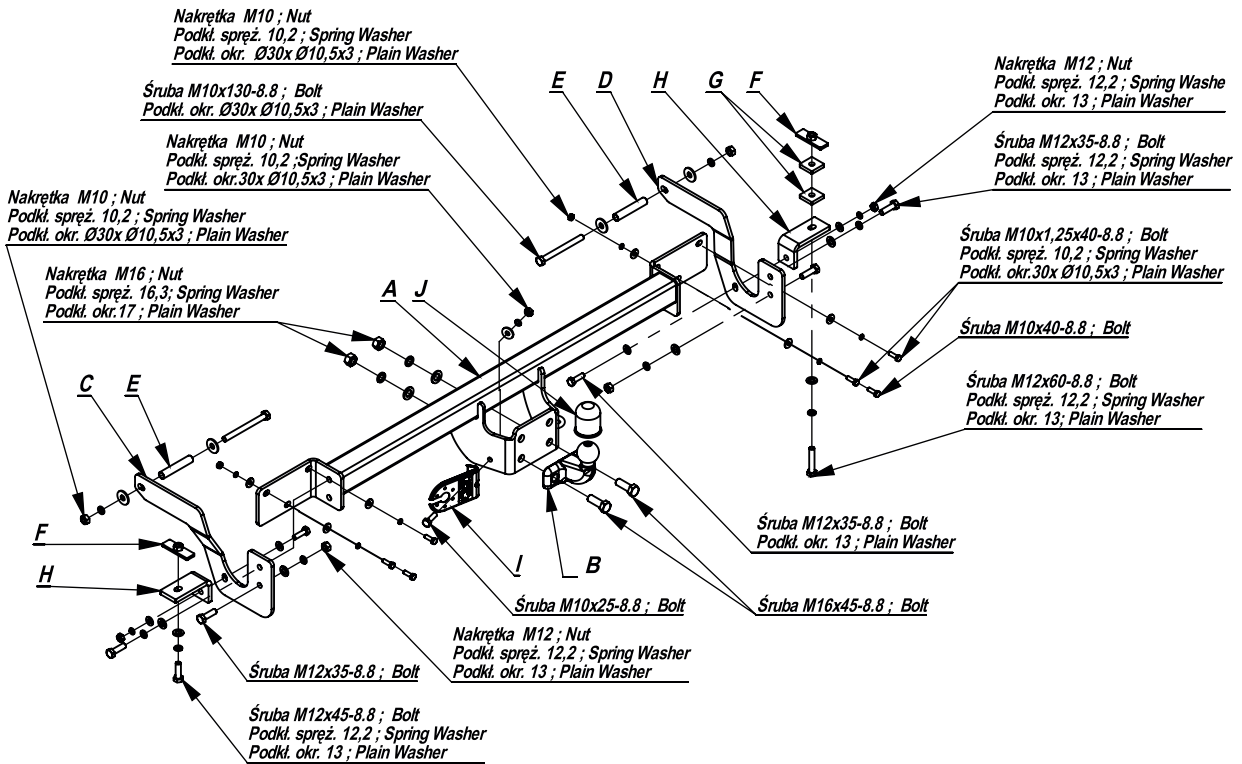

	A	x1		M16x45	2
	B	x1		M12x60	1
	C	x1		M12x45	1
	D	x1		M12x35	6
	E	x2		M10x130	2
	F	x2		M10X40	2
	G	x2		M10X1,25X40	4
	H	x2		M10X25	1
	I	x1		M8X35	4
	J	x1		M16	2
				M12	4
				M10	5
				M6	2
				Ø30XØ10,5X3	11
				Ø23XØ8,5X2	4
				Ø18xØ6,5X1,6	2
				17	2
				13	10
				16,3	2
				12,2	8
				10,2	9
				8,2	4
				6,2	2

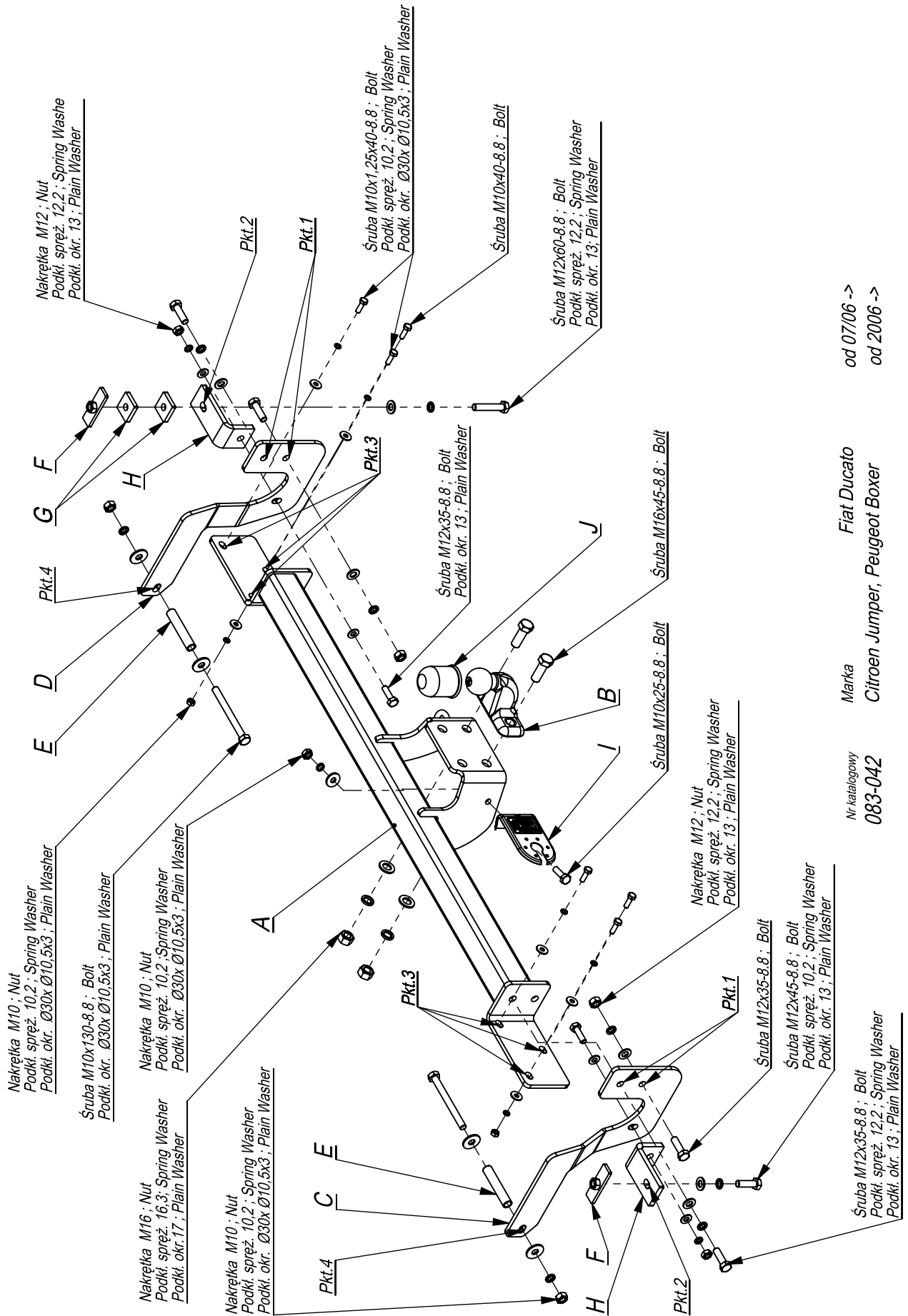

od 07/06 ->
od 2006 ->

Marka Fiat Ducato
Citroen Jumper, Peugeot Boxer

Nr katalogowy 083-042

- Odkręcić zderzak oraz metalowe wzmocnienia (nie będą już montowane).
- Przykręcić belkę główną haka do tylnego pasa śrubami M8x35 8.8 (pkt 3).
- Od spodu w ramie samochodu odszukać kwadratowe zaślepki. Usunąć je. W powstałe otwory włożyć wkładki z nakrętkami.
- Technologiczne otwory w podłużnicach rozwiąć do średnicy tulei E,
- Stosując tuleje E przykręcić lekko do podłużnic elementy haka C i D (pkt 4) śrubami M10x130 8.8.
- Elementy haka C i D przykręcić do belki haka A śrubami M12x40 8.8 (pkt 1).
- Do elementów C i D przykręcić elementy I i H śrubami M10x35 8.8 (pkt 2).
- Elementy I i H przykręcić do spodu ramy śrubami M12x65 8.8.
- Dokręcić wszystkie śruby z momentem wg tabeli.
- Przykręcić zderzak.
- Przykręcić kulę śrubami M16x45 8.8.
- Podłączyć instalację elektryczną.

- Disassemble the bumper and metal reinforcements (they will not be used any more).
- Screw the main bar to the rear belt of the car with bolts M8x35 8.8 (point 3).
- Find square plugs of the bottom in the chassis of the car.
- Remove them. Put the plates with nuts in the holes.
- Insert the distance sleeves E in the technological holes and screw slightly the elements C and D to the metal clamps (point 4) with bolts M10x130 8.8.
- Screw the elements C and D to the main bar A with bolts M12x40 8.8 (point 1).
- Screw the elements I and H to the elements C and D with bolts M10x35 8.8 (point 2).
- Screw the elements I and H to the bottom of the chassis with bolts M12x65 8.8.
- Tighten all the bolts according to the torque setting- see the table.
- Assemble the bumper.
- Fix the ball with bolts M16x45 8.8.
- Connect the electric wires.

- Démonter le pare choc, et l'absorbeur de choc (il ne sera plus utilisé).
- Positionner la traverse d'attelage A aux points de fixations 3, Attention, dans certains cas les trous ne sont pas percés, voir détail page 8.
- Retirer les bouchons en plastique carré sous les longerons et y insérer les pièces F.
- Placer les renforts C et D à la traverse A, et les renforts H aux points 2, pointer les trous 4, percer les longerons coté intérieur au diamètre 20mm, et coté extérieur au diamètre 13mm voir page 9.
- Insérer les entretoises E et fixer les renforts C et D.
- Serrer toute la visserie aux couples de serrage selon le tableau page 2.
- Découper le pare choc selon le détail page 11.
- Remonter la pare choc.
- Vérifier le serrage de toute la boulonnerie aprvs 1000 Km de traction.

- Die Stoßstange und die Metallverstärkungen abschrauben (werden nicht mehr montiert).
- Den Querbalken A an den hinteren Karosseriestreifen mit den Schrauben M8x35 8.8 (Punkt 3) festschrauben.
- Von unten, im Gestell, die quadratischen Verschlussstopfen finden und sie entfernen. In die entstandenen Öffnungen die Einlagen mit den Muttern stecken.
- In die vom Werk aus vorhandenen in den Längsträgern Öffnungen, die Distanzhülsen E platzieren und an die Längsträger die Tragteile C und D (Punkt 4) mit den Schrauben M10x130 8.8 locker anschrauben.
- Die Tragteile C und D an den Querbalken A mit den Schrauben M12x40 8.8 (Punkt 1) festschrauben.
- An die Tragteile C und D die Tragteile I und H mit den Schrauben M10x35 8.8 (Punkt 2) festschrauben.
- Die Tragteile I und H von unten des Gestells mit den Schrauben M12x65 8.8 festschrauben.
- Alle Schrauben mit dem in der Tabelle angegebenen Drehmoment festschrauben.
- Die Stoßstange einbauen.
- Die Kugel mit den Schrauben M16x45 8.8 anschrauben.
- Die Elektroinstallation anschließen.

- Desenroscar el parachoques y los refuerzos metálicos (ya no es necesario).
- Atornillar la barra principal del gancho al cinturón trasero con los pernos M8x35 8.8 (punto 3).
- Debajo, en el chasis del coche, encuentra tapones cuadrados. Eliminarlos Inserte los insertos con las tuercas en los agujeros.
- Insertar los manguitos de distancia E en los orificios tecnológicos de los miembros longitudinales y apretar ligeramente los elementos de gancho C y D a los elementos longitudinales (punto 4) utilizando los tornillos M10x130 8.8. Los elementos de gancho C y D deben atornillarse a la viga de gancho A con tornillos M12x40 8.8 (punto 1).
- A los elementos C y D atornillar los elementos I y H (punto 2) con tornillos M10x35 8.8.
- Fijar los elementos I y H en la parte inferior del marco con tornillos M12x60 8.8.
- Apretar todos los tornillos con el par según la tabla anterior.
- Apretar el parachoques.
- Atornillar la bola con tornillos M16x45 8.8.
- Conectar la instalación eléctrica.

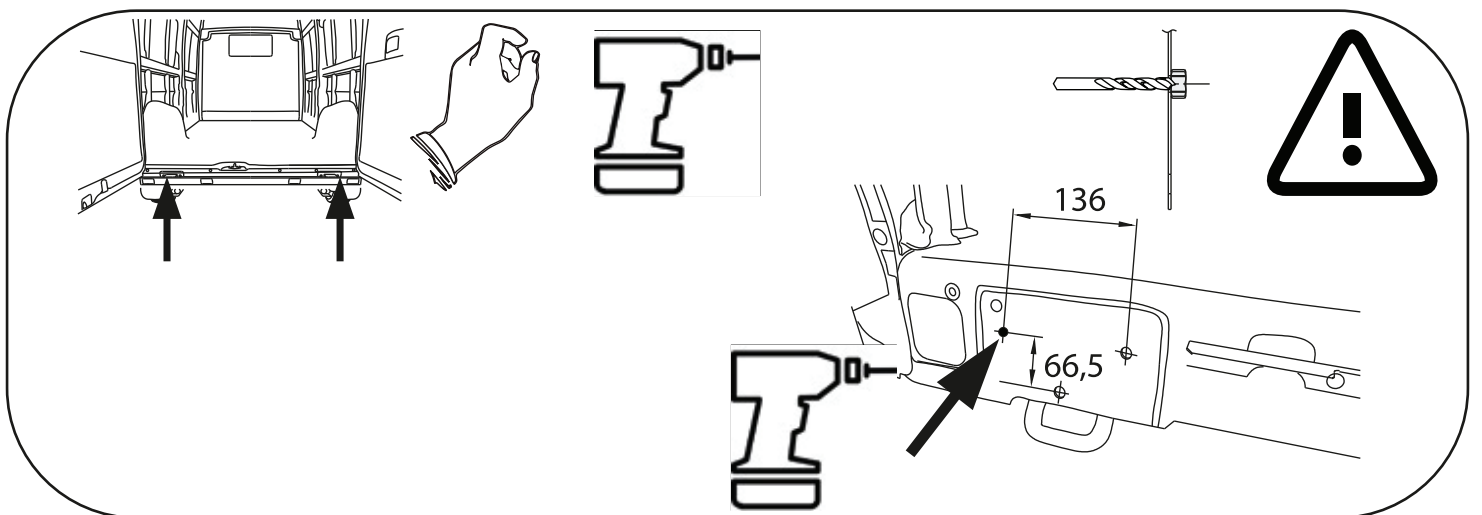
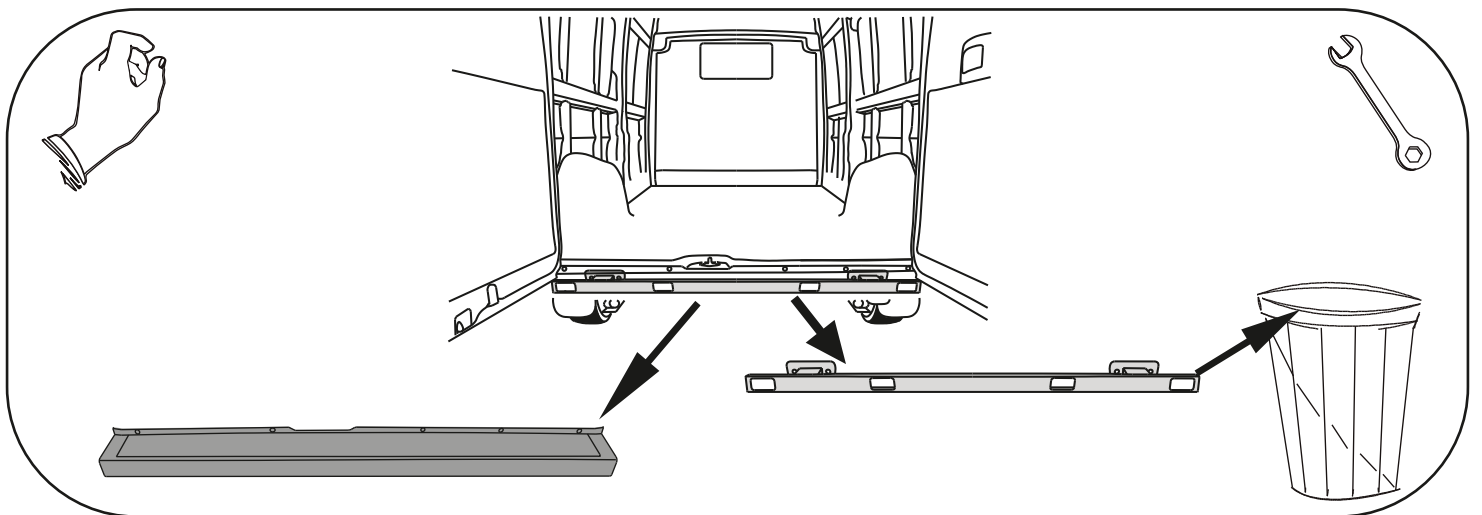
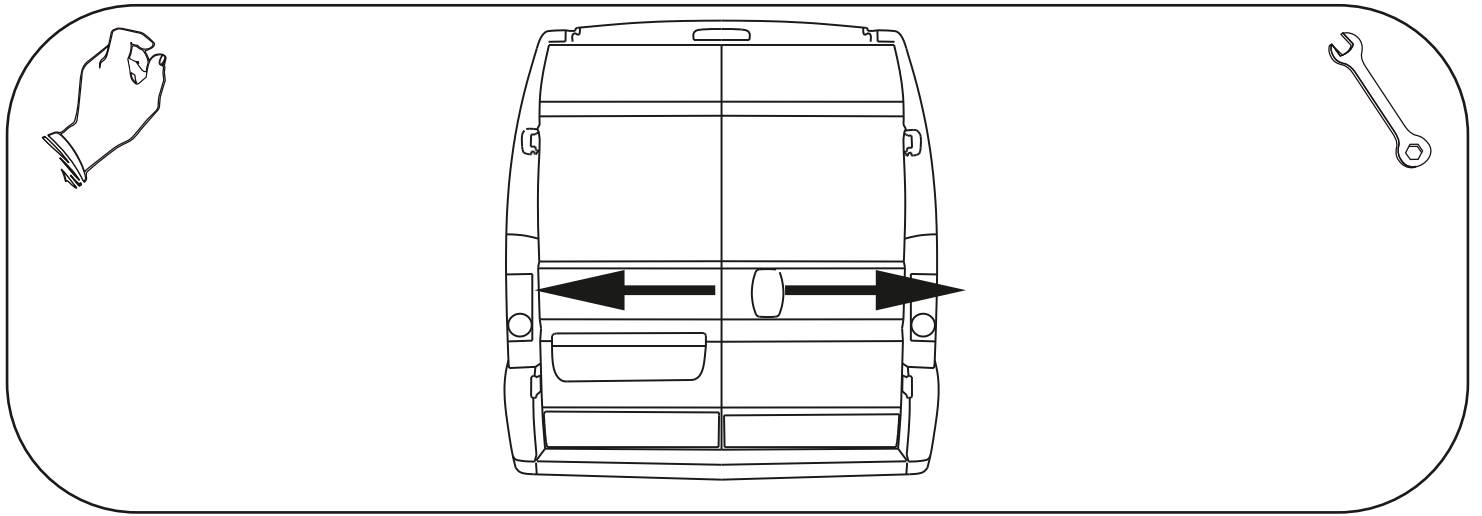

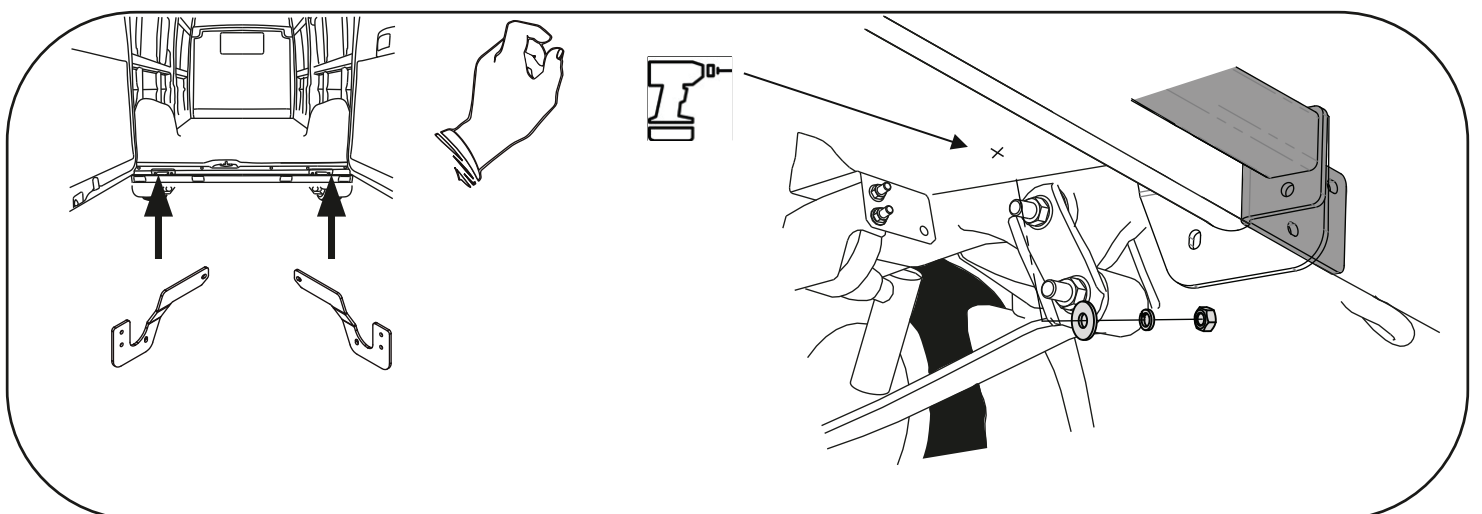
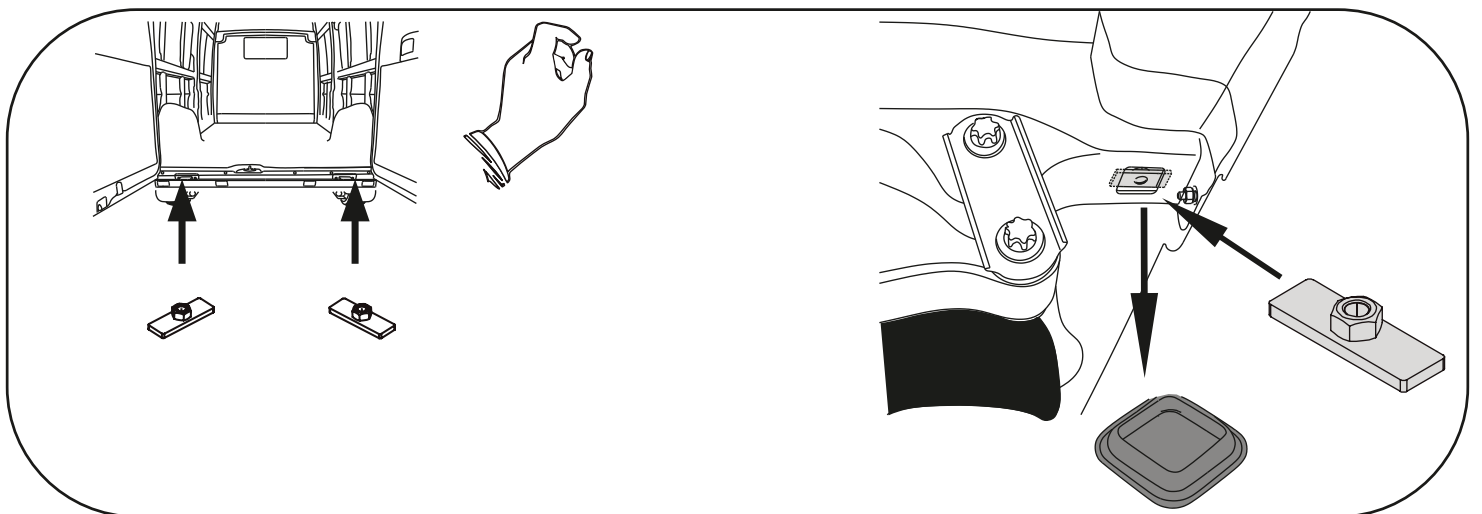
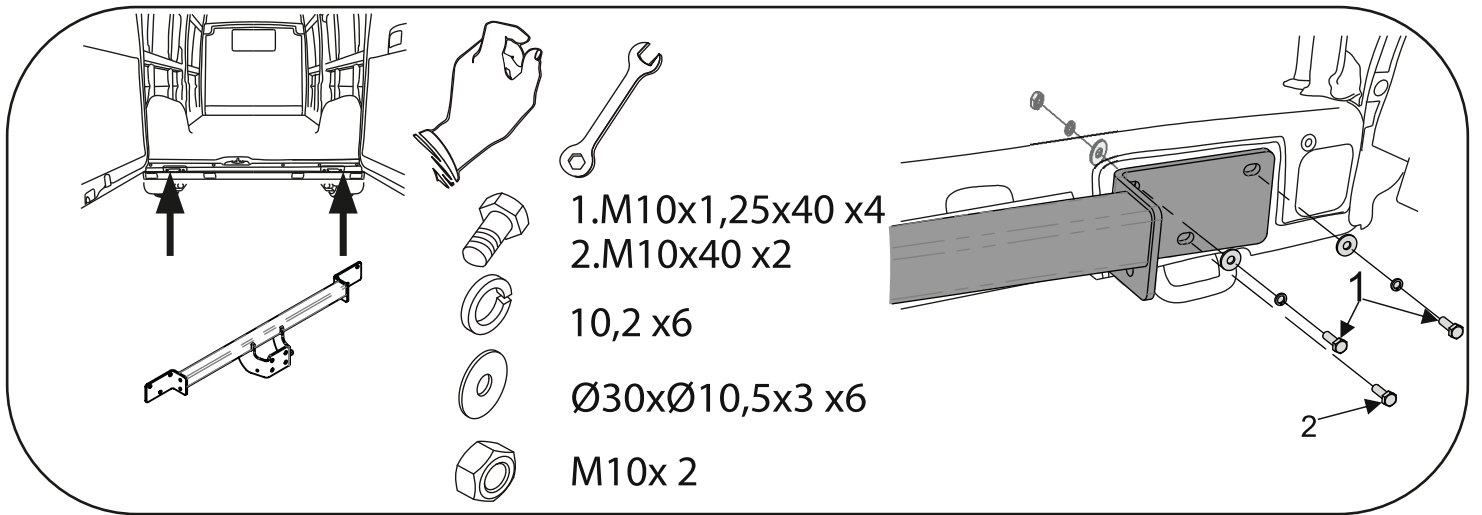

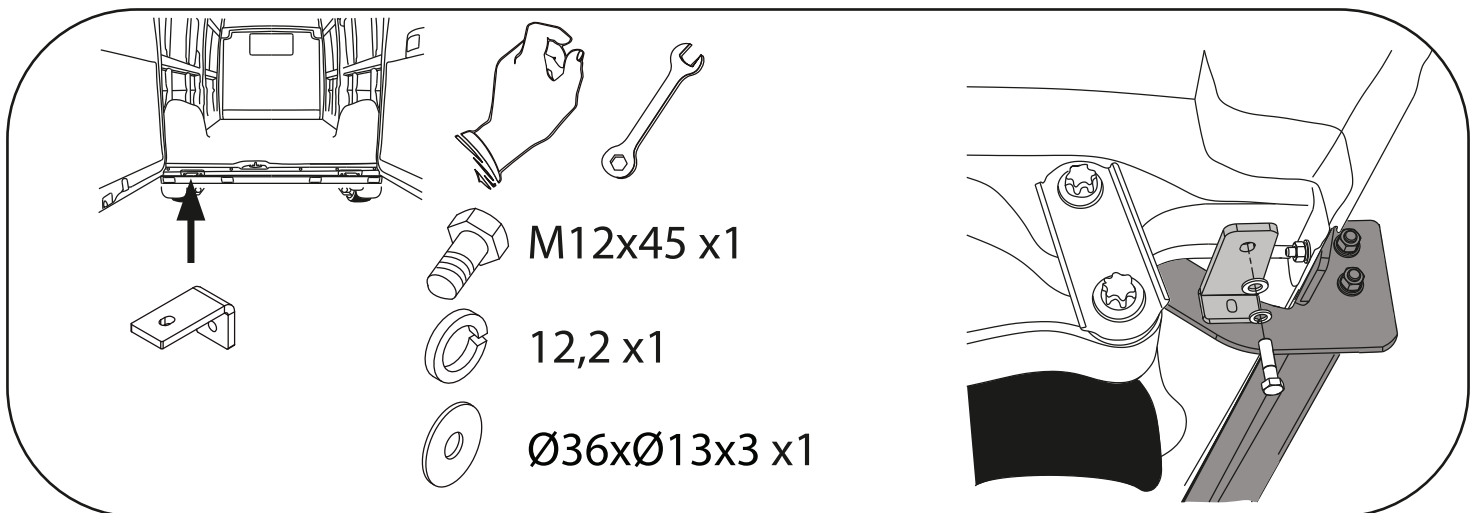
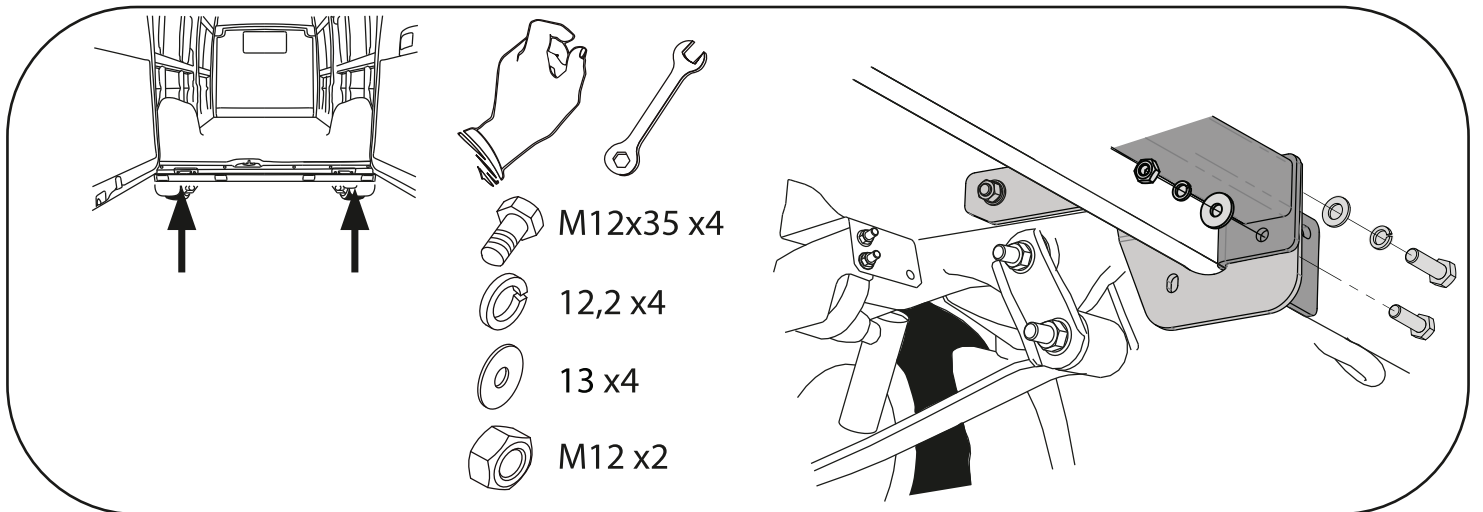
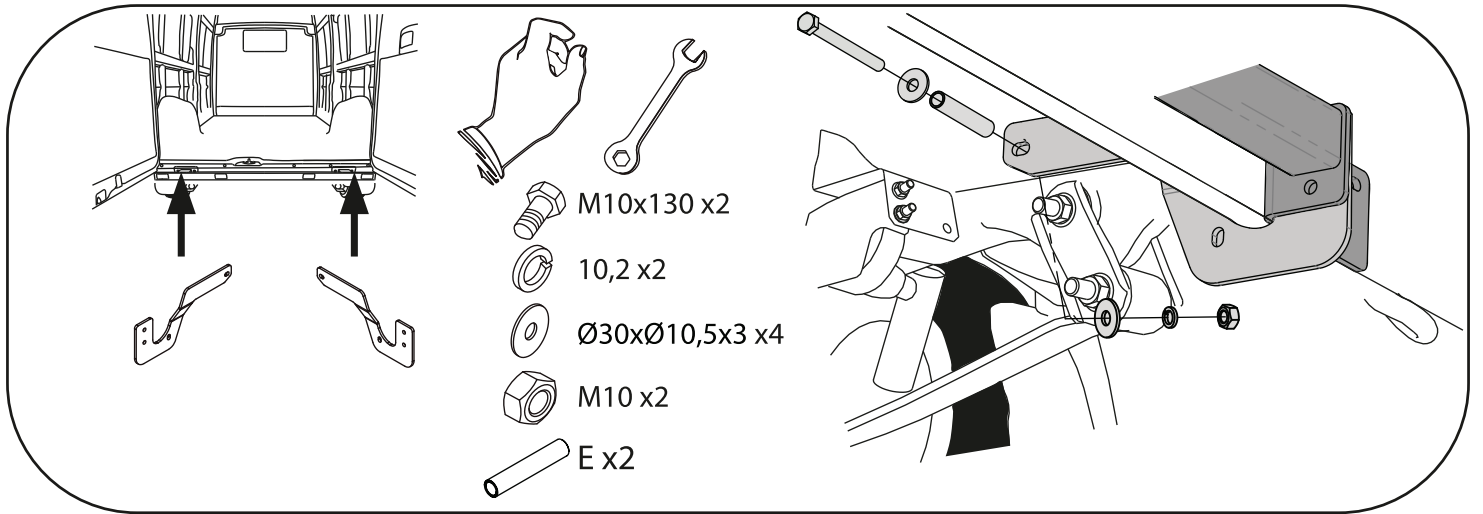

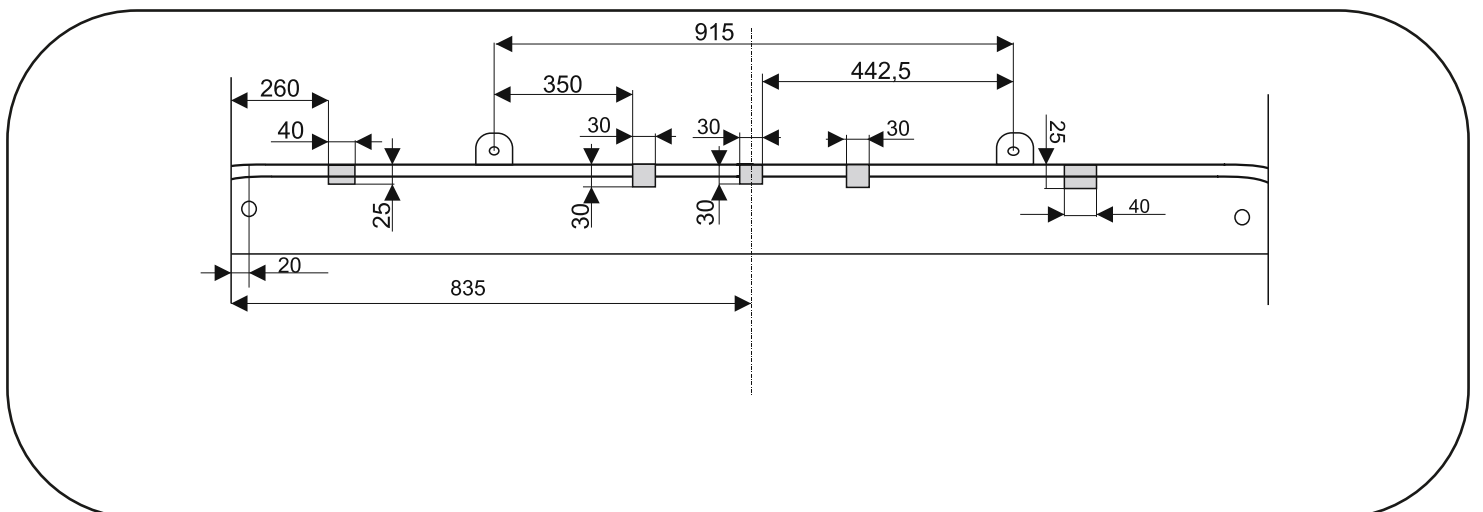
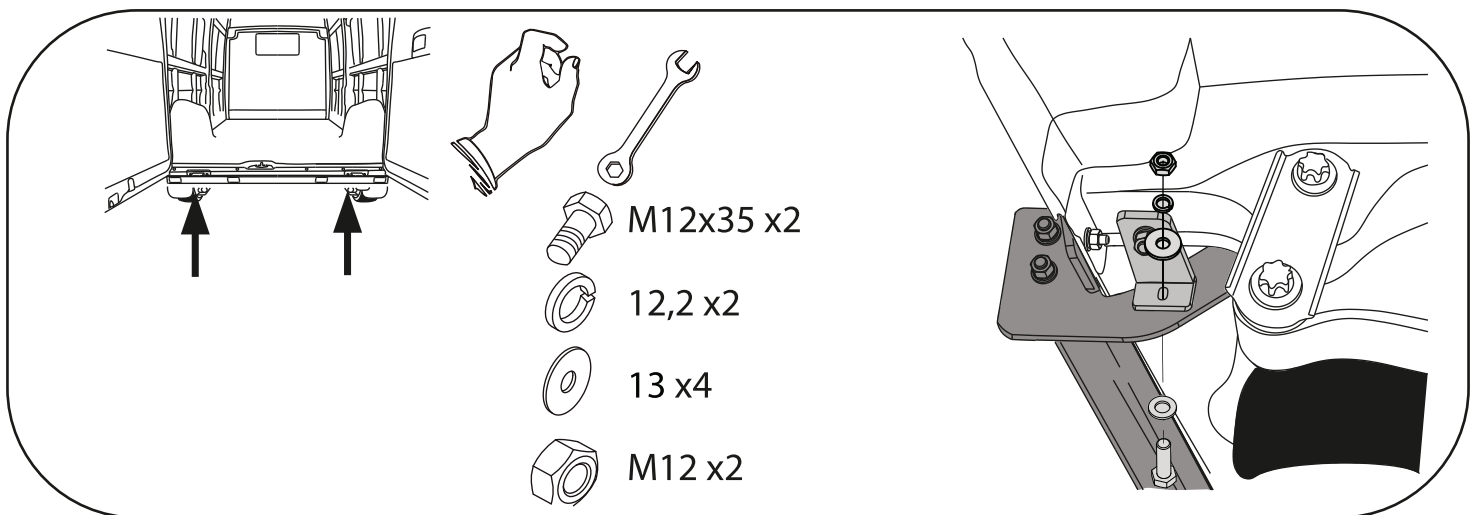
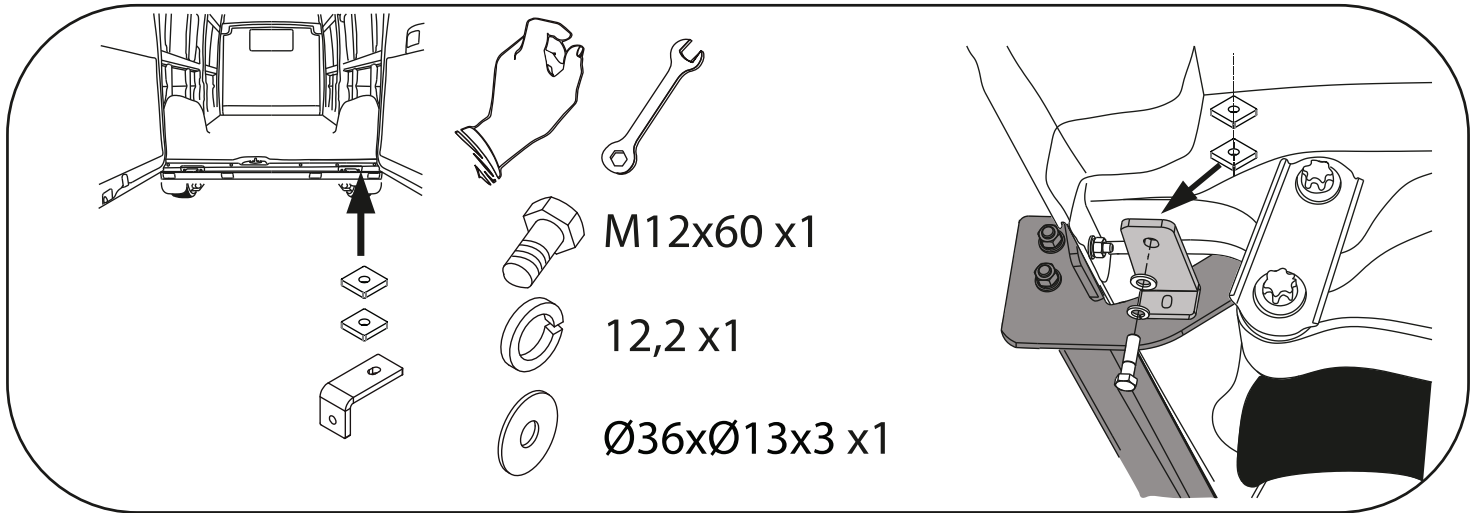

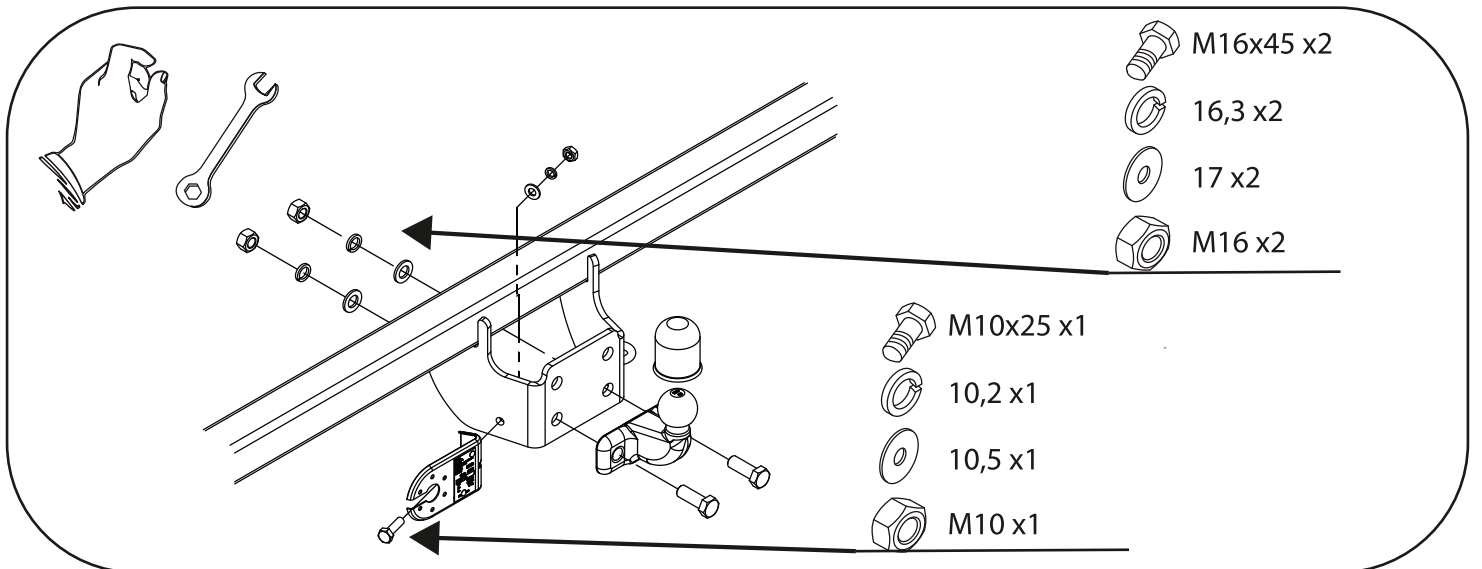
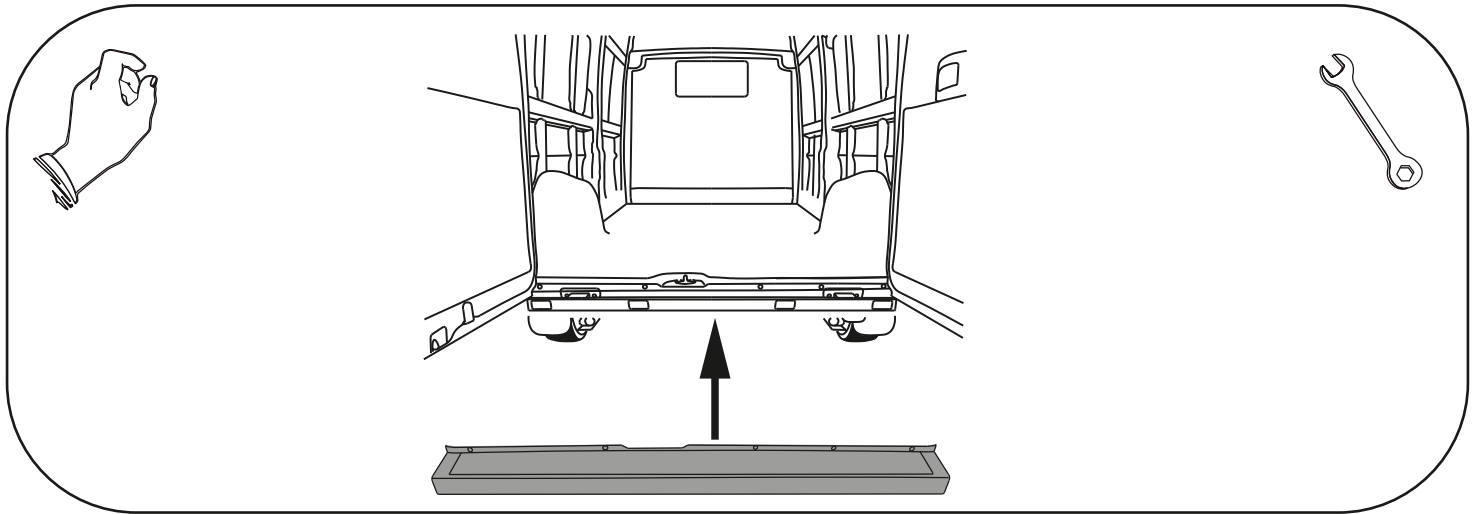

LA GARANTIE

En cas d'utilisation de l'attelage, les instructions du constructeur du véhicule concernant le poids tractable maximum autorisé ainsi que la charge verticale maximum sur la boule doivent être respectées. Ces instructions se trouvent dans les documents de bord du véhicule et dans le certificat WVTa. Merci de vous rapprocher du concessionnaire de la marque de votre véhicule afin de connaître son poids maximum tractable. Il est interdit de dépasser les charges données dans les documents qui accompagnent l'attelage.

Avant de tracter, raccorder la connexion électrique, et la chaîne de sécurité qui permet l'arrêt automatique de la remorque en cas de rupture de l'attelage.

Dans un cas extrême, la surcharge de l'attelage peut entraîner sa rupture et la perte du véhicule tracté (remorque, caravane, porte vélo...). La conséquence peut être une blessure grave ou mortelle pour les occupants du véhicule tracteur et/ou les piétons et usagers de la route.

Bosal décline toute responsabilité pour les défauts éventuels du produit causés par une mauvaise utilisation (y compris la surcharge) occasionnée par l'utilisateur.

Il est interdit d'utiliser des points de fixation autres que ceux mentionnés dans la notice de pose de l'attelage.

Avant la commercialisation, tous nos attelages sont soumis à un test dynamique de longévité (2 millions de cycles).

Bosal décline toute responsabilité en cas d'adjonction de stabilisateur ou répartiteur de charge entre le véhicule tracteur et tracté.

La garantie ne s'applique qu'aux produits neufs, Bosal n'engagera pas sa responsabilité sur un produit d'occasion.

RADARS DE REcul

Il est possible que la rotule soit détectée, dans ce cas, il est nécessaire de la déposer lorsqu'elle n'est pas utilisée.

Bosal recommande fortement le montage de l'attelage démontable sans outil lorsque le véhicule est équipé de radars de recul.