

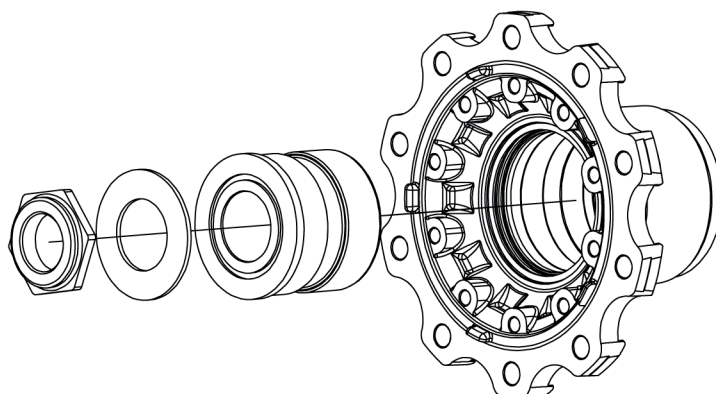

## Par de apriete



Gire el cubo de la rueda continuamente mientras esté apretando.  
Apriete la tuerca del eje y no la vuelva a aflojar. Asegure la tuerca del eje a continuación.

**Tuerca del eje con rosca a derechas 700 Nm**

**Tuerca del eje con rosca a izquierdas nivel 1 = 200 Nm**

**Tuerca del eje con rosca a izquierdas nivel 2 = continúe girando  
47°**