

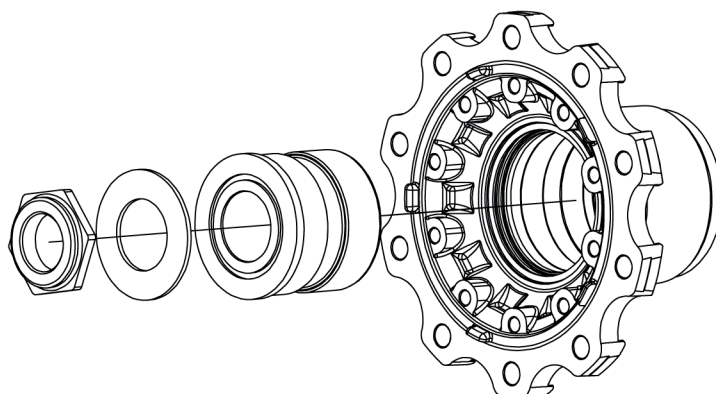

Meghúzási nyomaték



A kerékagyat a meghúzás során folyamatosan forgassa.

A tengelynyát húzza meg, és többé ne oldja ki. Ezután biztosítsa a tengelynyát.

Tengelyanya jobbmennettel, 700 Nm

Tengelyanya balmenettel, 1. fokozat = 200 Nm

Tengelyanya balmenettel, 2. fokozat = 47°-kal továbbhúzni