

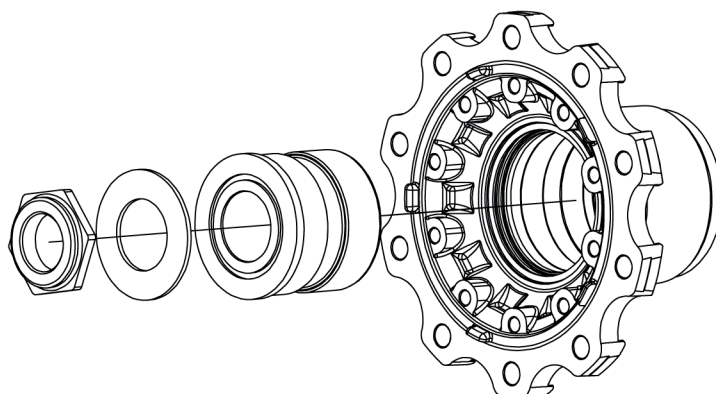

## Coppia di serraggio



Ruotare continuamente il mozzo della ruota durante il serraggio.  
Stringere il dado dell'asse e non sbloccarlo più. Poi bloccare il dado dell'asse.

**Dado asse con filetto destrorso 700 Nm**

**Dado asse con filetto sinistrorso liv. 1 = 200 Nm**

**Dado asse con filetto sinistrorso liv. 2 = ruotare ancora di 47°**