

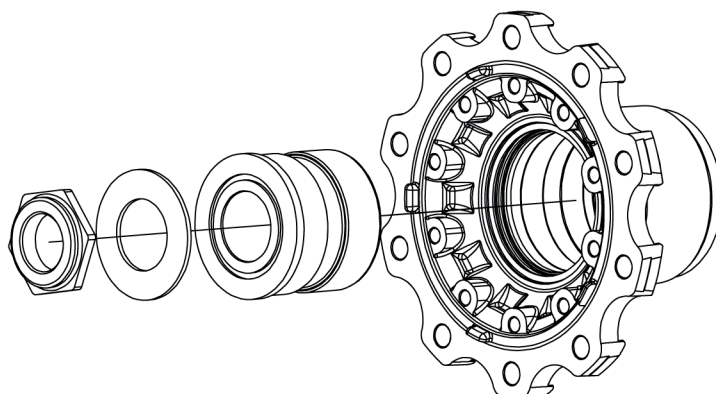

Binários de aperto



Rodar constantemente o cubo da roda durante o aperto.
Apertar a porca de eixo e não a soltar mais. Depois proteger a porca de eixo.

Porca de eixo com rosca à direita 700 Nm

Porca de eixo com rosca à esquerda, nível 1 = 200 Nm

Porca de eixo com rosca à esquerda, nível 2 = continuar a rodar em 47°
