

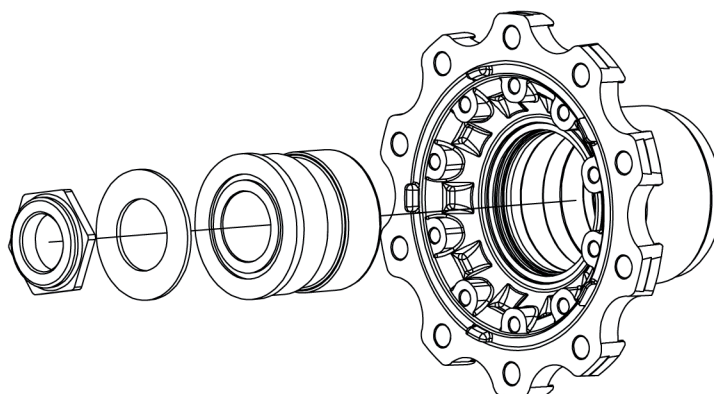

Момент затяжки



При затяжке постоянно поворачивайте ступицу колеса.
Затянуть гайку хвостовика моста и больше не ослаблять. Затем заблокировать гайку хвостовика моста.

Гайка хвостовика моста с правой резьбой 700 Нм

Гайка хвостовика моста с левой резьбой, ступень 1 = 200 Нм

Гайка хвостовика моста с левой резьбой, ступень 2 = повернуть ещё на 47°