

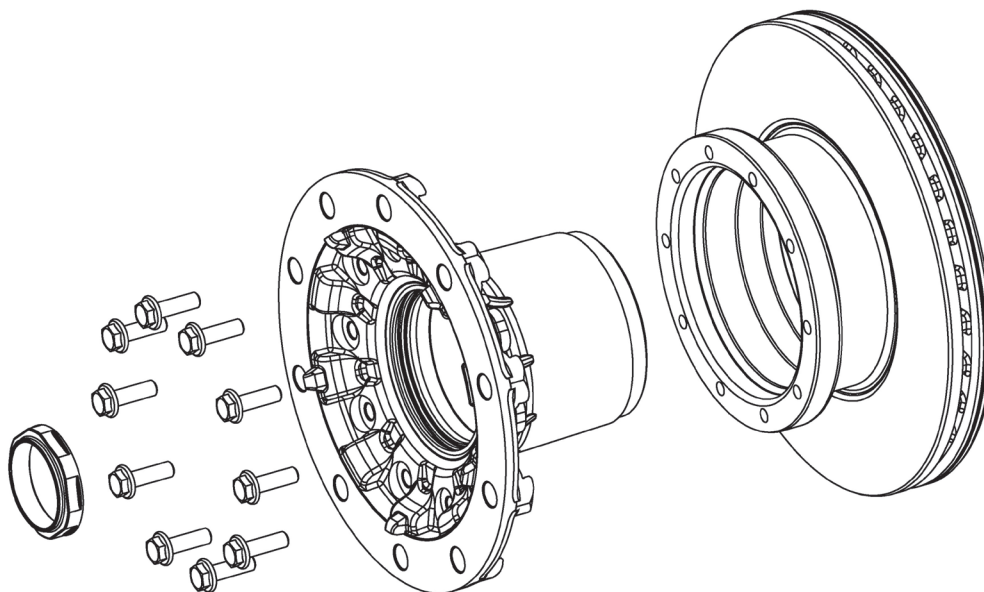

Návod k montáži



- Je nutné dodržovat pořadí utahování (do kříže).
- Plochy určené k sešroubování musí být rovné a čisté.
- Dosedací plochy mezi jednotlivými součástmi je třeba zbavit nečistot a koroze.
- Vzhledem ke kombinaci momentového a úhlového utahování se smí šrouby použít pouze jednou. Již použité šrouby znovu nepoužívejte.

Kombinované momentové a úhlové utahování

Voranzug (Nm)	60
Tolerance (Nm)	+ / - 10
Úhel otáčení (°)	60
Tolerance (°)	+ / - 6

Platí pokyny výrobce pro demontáž a montáž.

Matice nápravy	016.598-00A / 016.599-00A	
Náboj kola	016.188-40	
Šroub	010.167-00A	M14 x 1,5 x 45