

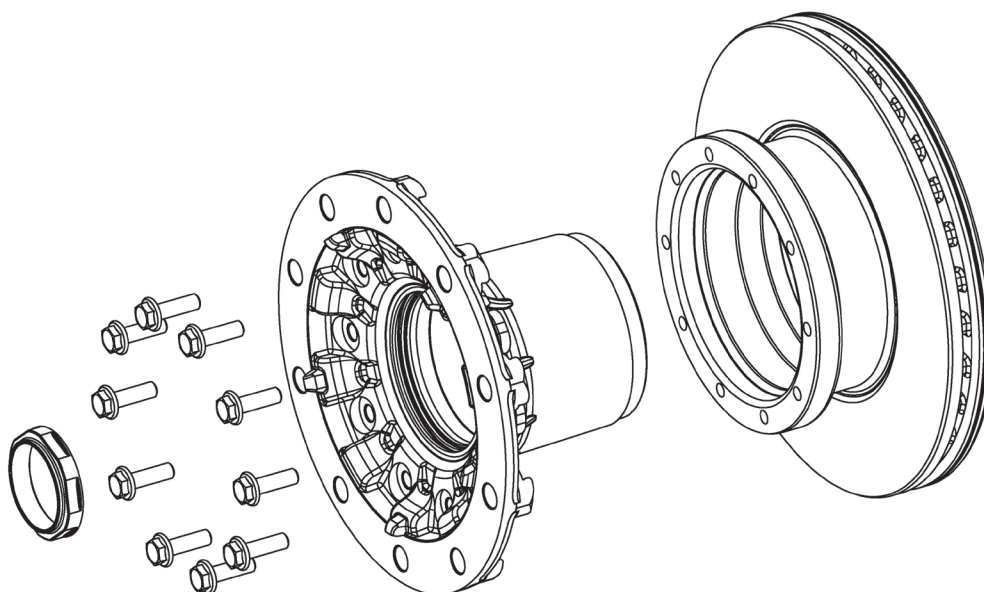

## Instrucciones de montaje



- Debe respetarse la secuencia de apriete (en cruz).
- Las superficies a atornillar deben estar lisas y limpias.
- Las superficies de contacto entre los componentes deben estar libres de suciedad y de corrosión.
- Debido al apriete combinado del par de giro y del ángulo de giro, los tornillos deben usarse sólo una vez. Los tornillos que ya hayan sido usados no deben volver a usarse.

### Apriete combinado del par de giro y del ángulo de giro

Apriete previo (Nm)	60
Tolerancia (Nm)	+ / - 10
Ángulo de giro (°)	60
Tolerancia (°)	+ / - 6

Se aplicarán los requisitos de desmontaje y montaje del fabricante.

<b>Tuerca de eje</b>	016.598-00A / 016.599-00A	
<b>Cubo de rueda</b>	016.188-40	
<b>Tornillo</b>	010.167-00A	M14 x 1,5 x 45