

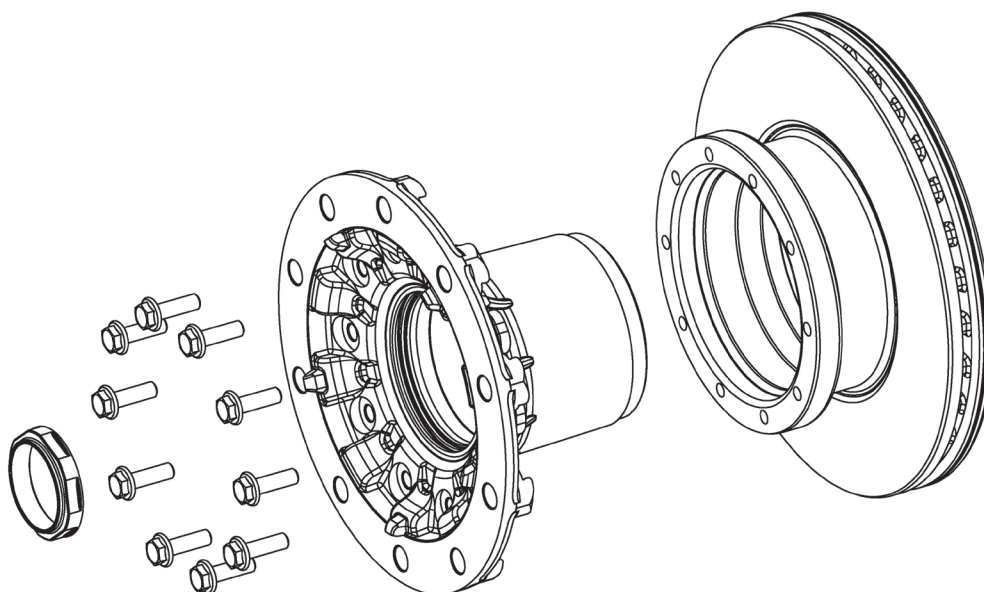

## Instructions de montage



- L'ordre de serrage (en croix) doit être respecté.
- Les surfaces de boulonnage doivent être planes et propres.
- Les surfaces d'appui entre les composants doivent être exemptes d'encrassements et de corrosion.
- En raison du couple de rotation et du serrage de l'angle de rotation combiné, les vis ne peuvent être utilisées qu'une seule fois. Les vis déjà utilisées ne doivent pas être réemployées..

### Couple de rotation / serrage d'angle de rotation combiné

Serrage préliminaire (Nm)	60
Tolérance (Nm)	+ / - 10
Angle de rotation (°)	60
Tolérance (°)	+ / - 6

Il faut respecter les consignes de montage et de démontage du fabricant.

<b>Ecrou d'essieu</b>	016.598-00A / 016.599-00A
<b>Moyeu de roue</b>	016.188-40
<b>Vis</b>	010.167-00A / M14 x 1,5 x 45