

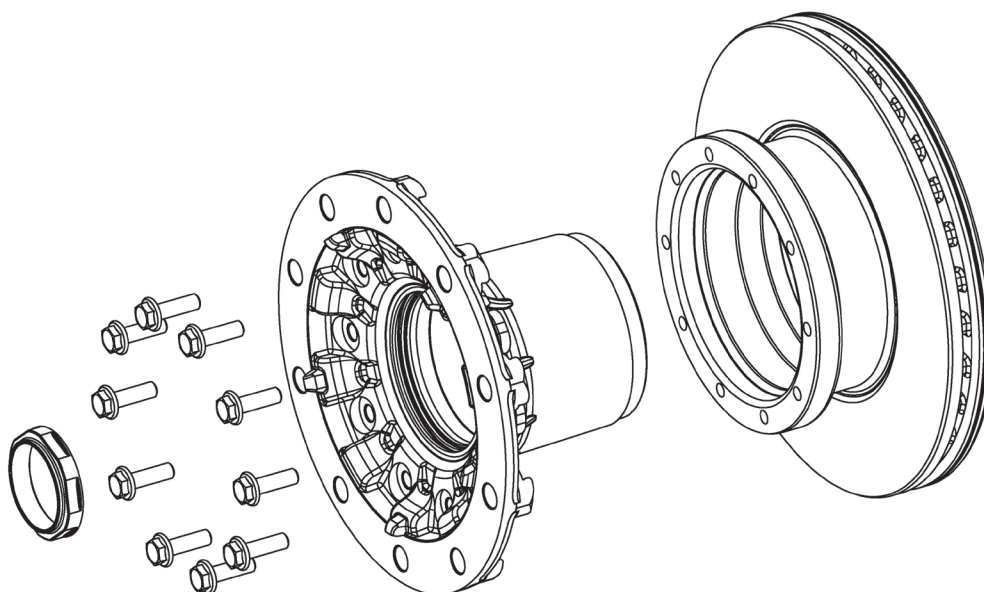

Szerelési útmutató



- A meghúzási sorrendet (átlósan) be kell tartani.
- A csavarozási felületeknek egyenleteseknek és tisztának kell lenniük.
- Az alkatrészek közötti illeszkedési felületeknek szennyeződésektől és korróziótól mentesnek kell lenniük.
- A kombinált meghúzási nyomaték és meghúzási szög következtében a csavarokat csak egyszer szabad felhasználni. A már használt csavarokat nem szabad újra felhasználni.

Kombinált meghúzási nyomaték / meghúzási szög

előzetes meghúzás (Nm)	60
tűrés (Nm)	+ / - 10
meghúzási szög (°)	60
tűrés (°)	+ / - 6

A gyártó ki- és beszerelésre vonatkozó előírásai érvényesek.

Tengelyanya	016.598-00A / 016.599-00A
Kerékagy	016.188-40
Csavar	010.167-00A / M14 x 1,5 x 45