

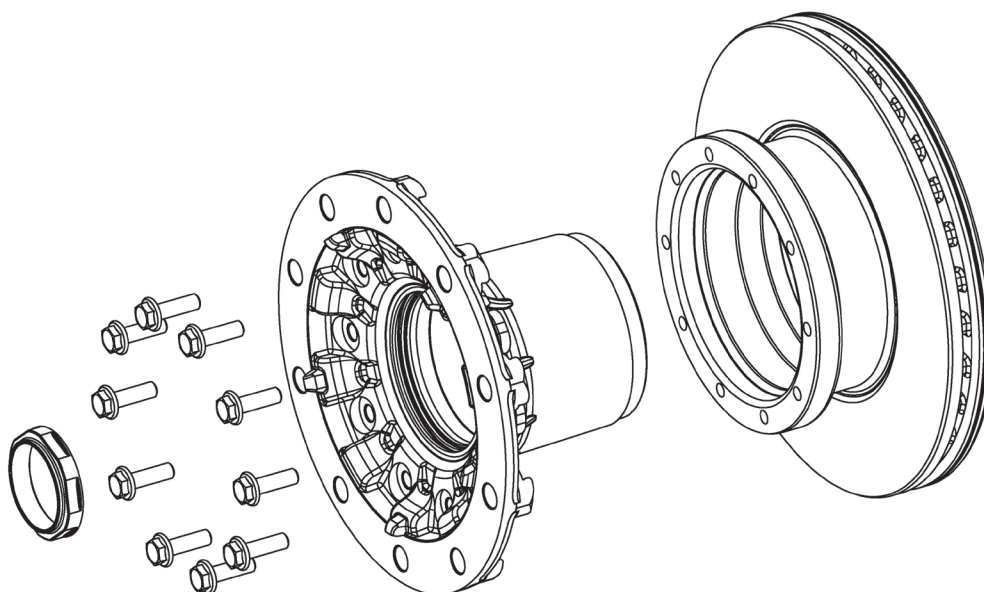

## Istruzioni di montaggio



- Si deve eseguire il serraggio nell'ordine previsto (a croce).
- Le superfici da avvitare devono essere piane e pulite.
- Le superfici di appoggio tra i componenti devono essere libere dallo sporco e dalla corrosione.
- A causa del serraggio combinato della coppia torcente e dell'angolo di rotazione, le viti si devono utilizzare una sola volta. Si raccomanda di non riutilizzare le viti già usate.

### Serraggio combinato coppia torcente / angolo di rotazione

Serraggio preliminare (Nm)	60
Tolleranza (Nm)	+ / - 10
Angolo di rotazione (°)	60
Tolleranza (°)	+ / - 6

Osservare le istruzioni di montaggio e smontaggio fornite dal produttore.

<b>Dado asse</b>	016.598-00A / 016.599-00A
<b>Mozzo ruota</b>	016.188-40
<b>Vite</b>	010.167-00A / M14 x 1,5 x 45