

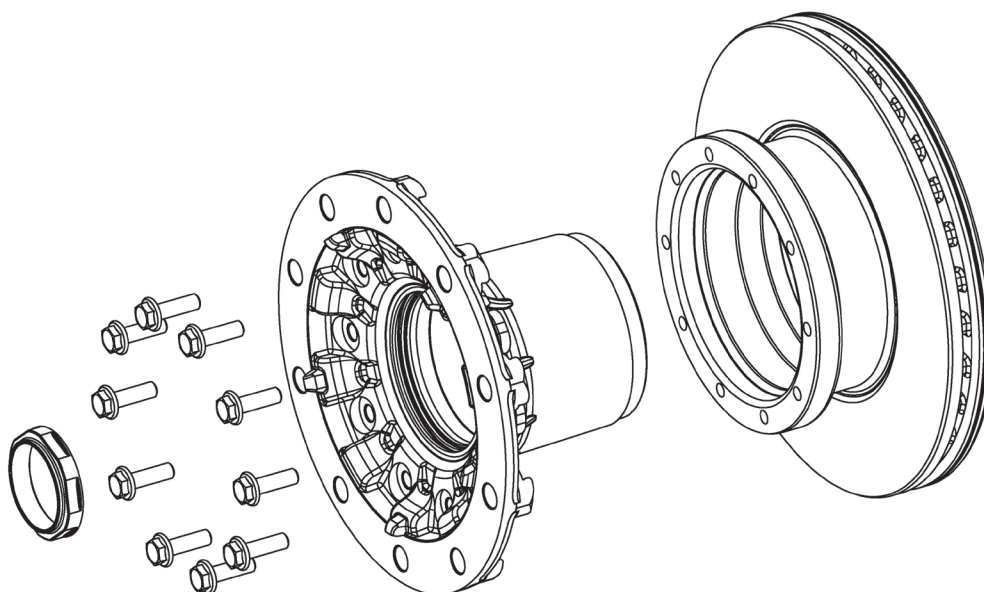

Instrukcja montażu



- Bezwzględnie przestrzegać kolejności dokręcania śrub (na krzyż).
- Powierzchnie połączeń skręcanych muszą być płaskie i czyste.
- Powierzchnie przylegania pomiędzy poszczególnymi częściami nie mogą być zabrudzone ani zardzewiałe.
- Ze względu na połączenie dokręcania z określonym momentem obrotowym oraz z kątem obrotu, śruby można wykorzystać tylko jeden raz. Ze śrub już używanych nie należy korzystać ponownie.

Połączenie dokręcania z momentem obrotowym z kątem obrotu

| | |
|-------------------------|----------|
| Naprężenie wstępne (Nm) | 60 |
| Tolerancja (Nm) | + / - 10 |
| Kąt obrotu (°) | 60 |
| Tolerancja (°) | + / - 6 |

Dla demontażu i montażu obowiązują wytyczne producenta.

| | |
|---------------------|------------------------------|
| Nakrętka osi | 016.598-00A / 016.599-00A |
| Piasta koła | 016.188-40 |
| Śruba | 010.167-00A / M14 x 1,5 x 45 |