

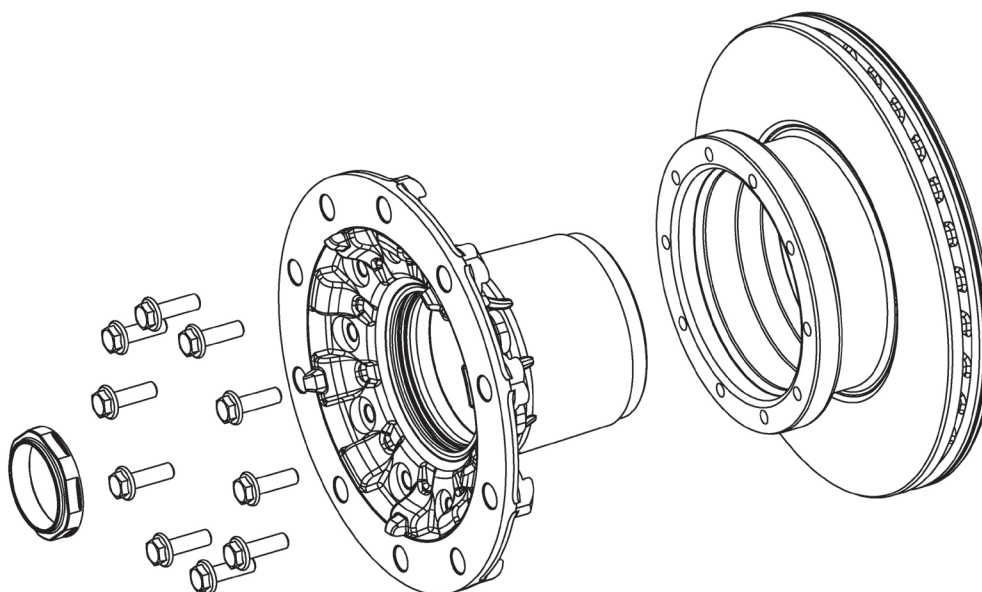

## Instruções de montagem



- Observar a ordem de aperto (em cruz).
- As áreas de aparafusamento devem estar planas e limpas.
- As áreas de encosto entre os componentes devem estar isentas de sujidade e corrosão.
- Devido ao binário de aperto e aperto angular combinados, só se devem usar os parafusos uma vez. Não usar mais os parafusos já utilizados.

### Binário de aperto e aperto angular combinado

|                       |          |
|-----------------------|----------|
| Aperto prévio (Nm)    | 60       |
| Tolerância (Nm)       | + / - 10 |
| Ângulo de rotação (°) | 60       |
| Tolerância (°)        | + / - 6  |

São válidas as indicações de desmontagem e montagem do fabricante.

|                      |                           |                |
|----------------------|---------------------------|----------------|
| <b>Porca de eixo</b> | 016.598-00A / 016.599-00A |                |
| <b>Cubo da roda</b>  | 016.188-40                |                |
| <b>Parafuso</b>      | 010.167-00A               | M14 x 1,5 x 45 |