

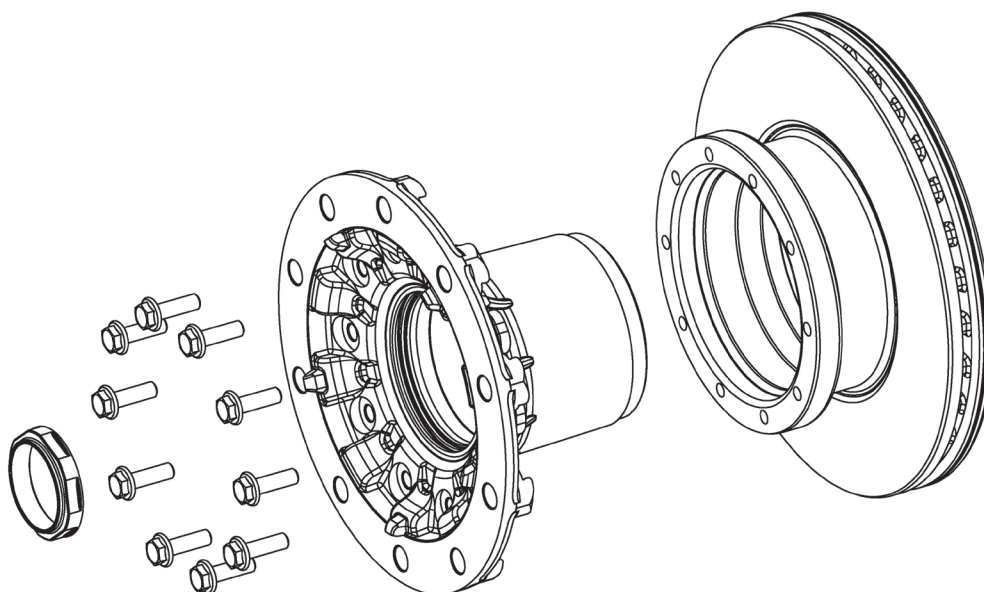

Руководство по монтажу



- Необходимо соблюдать последовательность затяжки болтов (крест-накрест).
- Поверхности резьбовых соединений должны быть ровными и чистыми.
- Поверхности прилегания между деталями не должны иметь следов загрязнений или коррозии.
- Из-за комбинированного момента затяжки и затяжки по углу поворота болты следует использовать лишь один раз. Использовать болты повторно запрещается.

Комбинированный момент затяжки и затяжки по углу поворота

Предзатяжка (Нм)	60
Допуск (Нм)	+ / - 10
Угол поворота (°)	60
Допуск (°)	+ / - 6

Действуют принципы монтажа и демонтажа, одобренные изготовителем.

Гайка моста	016.598-00A / 016.599-00A
Ступица колеса	016.188-40
Болт	010.167-00A M14 x 1,5 x 45