

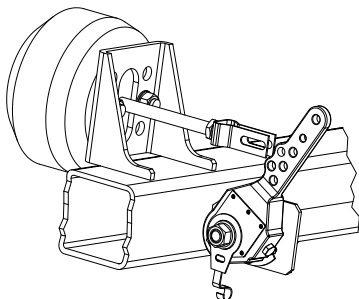

Návod k montáži automatických tyčových nastavovačů



Zkontrolujte provozní tlak v pneumatické soustavě, popř. doplňte tak, aby bylo dosaženo provozního tlaku.

Tyčový nastavovač nasuňte na brzdovou hřídel a upevněte jej.

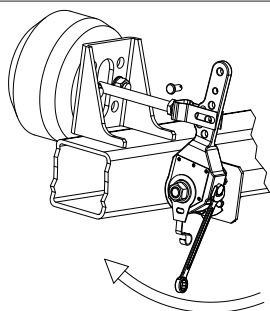

Pomocí vhodného nástroje (nepoužívejte rázový šroubovák) otáčejte nastavovacím šroubem na tyčovém nastavovači ve směru hodinových ručiček, dokud přípojovací otvor nastavovače nebudou vyrovnán s otvorem v hlavě vidlice. Vložte čep závlačky a zajistěte jej.

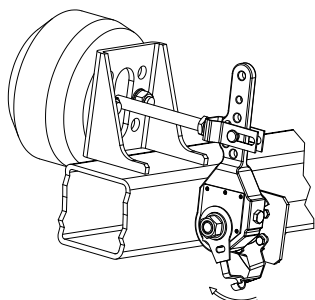

Pevný bod spojte s ovládacím ramenem. Ovládací rameno přesuňte ve směru otáčení tyčového nastavovače (šipka) bez použití násilí až na doraz. Pevný bod upevněte k upevňovacímu přípravku umístěnému pro tento účel na nápravě.

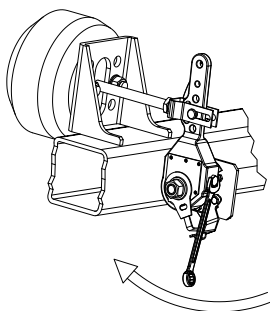

Pomocí vhodného nástroje (nepoužívejte rázový šroubovák) otáčejte nastavovacím šroubem na tyčovém nastavovači ve směru hodinových ručiček, dokud brzdové čelisti nedosednou na brzdový buben.

Nastavovacím šroubem pootočte o cca. 1/2 otáčky zpět. Mezera mezi brzdovým obložním a brzdovým bubnem by měla činit cca 0,7 mm.

Otočte kolem a zkontrolujte, zda se volně otáčí.

Brzdový pedál cca 5 × sešlápněte až do úplného zabrzdění.

Brzdy vozidla je po provedené opravě třeba odzkoušet na brzdovém stojanu. Zjištěné hodnoty musí odpovídat zákonným požadavkům.

Veźměte prosím na vědomí: Opravovat brzdy smějí jen k tomu oprávnění pracovníci.