

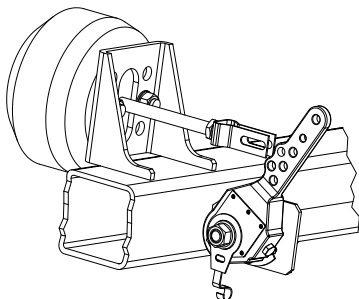

## Beszerelesi útmutató automatikus rudazatállítóhoz



A sűrített levegős berendezés üzemi nyomását ellenőrizze, illetve töltsse fel, amíg az üzemi nyomást eléri.

A rudazatállítót csúsztassa fel a féktengelyre, és rögzítse.

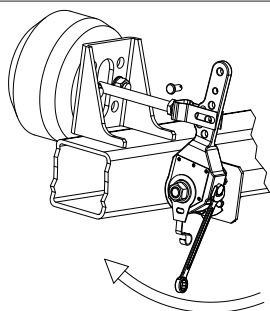

Megfelelő szerszámmal (ütvecsavarozó nem alkalmazható) az utánállító csavart a rudazatállítónál tekerje az óramutató járásával megegyező irányba, amíg a rudazatállító csatlakozófurata a villafej csatlakozófuratával egybeesik.

Helyezze be és biztosítsa a peckeket.

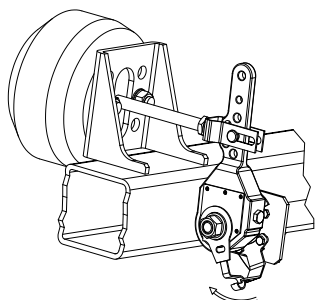

Kösse össze a fix pontot a vezérlőkarral.

A vezérlőkart a rudazatállító forgásirányába (nyíl) erőltetés nélkül állítsa ütközésig.

A fix pontot az erre szolgáló rögzítési lehetőségnél rögzítse a tengelyre.

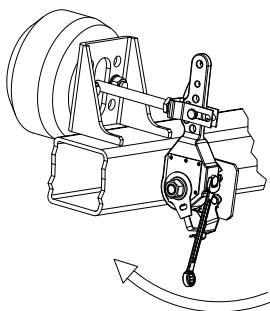

Megfelelő szerszámmal (ütvecsavarozó nem alkalmazható) az utánállító csavart a rudazatállítónál tekerje az óramutató járásával megegyező irányba, amíg a fékpofák a fékdobnál felfekszenek.

Az utánállító csavart kb. ½ fordulattal forgassa vissza.

A légrésnek a fékbetét és a fékdob között kb. 0,7 mm-esnek kell lennie.

Forgassa el a kereket, és ellenőrizze a szabadonfutást.

A fékpedált kb. 5 x nyomja le a padlóig.

**A jármű fékjét az elvégzett javítás után a fékpadon ellenőrizni kell. A kapott értékeknek meg kell felelniük a jogszabályi követelményeknek.**

**Kérjük vegye figyelembe:**

**A fék javítását csak arra jogosult személy végezheti.**