

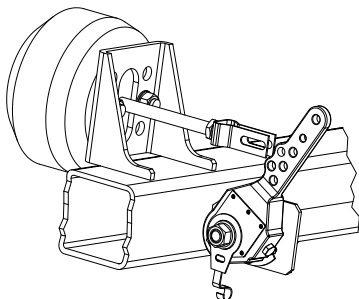

Istruzioni di montaggio per i dispositivi automatici di compensazione gioco

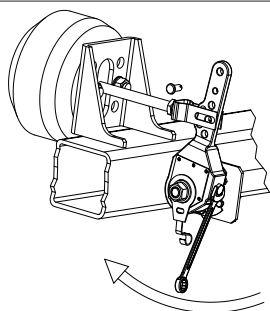

- Controllare la pressione di esercizio dell'impianto aria compressa ed eventualmente rabboccare fino a raggiungere la pressione di esercizio.
- Calettare il dispositivo di compensazione gioco sull'albero freno e fissarlo.



- Girare in senso orario con un attrezzo adatto (**non utilizzare avvitatrici a impulso**) la vite di regolazione del dispositivo di compensazione gioco finché il foro di collegamento del dispositivo non coincide con quello della testa a forcella.
- Inserire il perno copiglia e fissare.

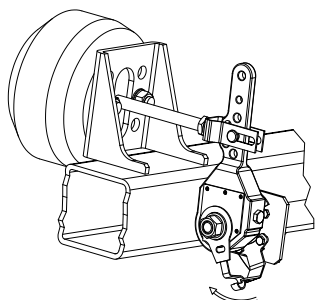

- Collegare il punto di fissaggio sul braccio di comando.
- Ruotare fino a battuta il braccio di comando nel senso di rotazione del dispositivo di compensazione gioco (freccia) senza applicare troppa forza.
- Fissare il punto di fissaggio nell'apposito punto previsto sull'asse.

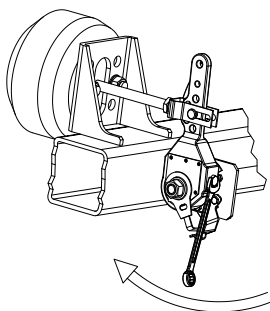

- Girare in senso orario con un attrezzo adatto (**non utilizzare avvitatrici a impulso**) la vite di regolazione del dispositivo di compensazione gioco finché le ganasce del freno non si appoggiano sul tamburo.
- Svitare la vite di regolazione di ca. 1/2 giro.
- Il gioco tra la ganasca e il tamburo del freno dovrebbe essere ca. 0,7 mm.
- Girare la ruota e controllare la corsa libera.
- Azionare il pedale del freno ca. 5 volte fino alla frenata completa.

Il freno del veicolo, al termine della riparazione, si deve controllare sul banco di prova freni. I valori rilevati devono essere conformi ai requisiti di legge.

Si osservi:

la riparazione dei freni deve essere eseguita solo da personale autorizzato.