

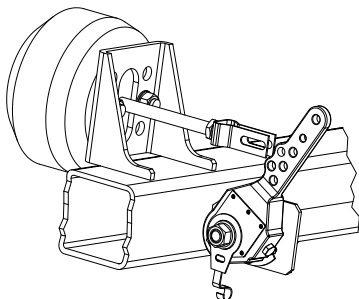

## Instruções de montagem da alavanca automática do travão



- Verificar a pressão de funcionamento do sistema de ar comprimido, enchê-lo eventualmente, até estar alcançada a pressão de funcionamento.

- Empurrar o actuador de tirantes para o veio de travagem e fixar.

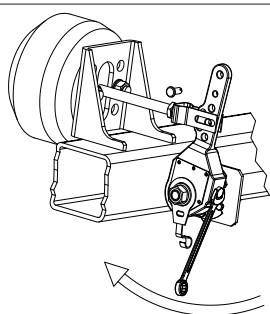

- Com uma ferramenta adequada ( **não utilizar nenhuma aparafusadora de percussão** ), rodar o parafuso de reajuste no actuador de tirantes no sentido dos ponteiros do relógio, até o orifício de ligação do actuador de tirantes e da cabeça de forqueta coincidir.

- Aplicar perno de contrapino e proteger.

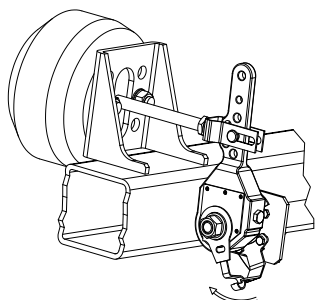

- Ligar o ponto fixo ao braço de comando.

- Colocar o braço de comando no sentido de rotação do actuador de tirantes ( seta ) sem usar força, até ao batente.

- Fixar o ponto fixo na possibilidade de fixação prevista para o efeito no eixo.

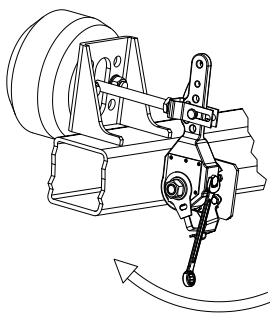

- Com uma ferramenta adequada ( **não utilizar nenhuma aparafusadora de percussão** ), rodar o parafuso de reajuste no actuador de tirantes no sentido dos ponteiros do relógio, até as maxilas do travão encostarem no tambor do travão.
- Rodar o parafuso de reajuste para trás em aprox. ½ rotação.
- A folga de ventilação entre a pastilha de travão e o tambor do travão deve ser de, aprox., 0,7 mm.
- Rodar a roda e verificar quanto ao livre funcionamento.
- Accionar o pedal do travão aprox. 5 x até à travagem total.

**Verificar o travão do veículo depois de efectuada a reparação no apoio de travagem. Os valores determinados devem corresponder às exigências legais.**

**Favor observar:**

**A reparação dos travões só deve ser efectuada por pessoal autorizado.**