

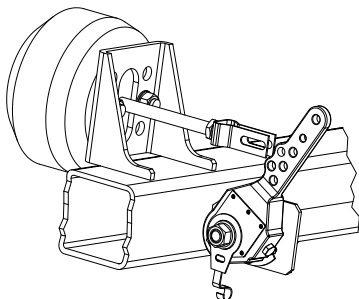

## Инструкция по монтажу автоматических регулировочных рычагов тормозов

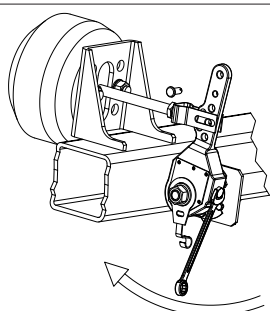

- Проверить рабочее давление пневмосистемы, при необходимости подкачать до получения рабочего давления.
- Надеть регулировочный рычаг тормоза на тормозной вал и закрепить.



- Подходящим инструментом (**не использовать ударный гайковёрт**) повернуть регулировочный винт на регулировочном рычаге тормоза по часовой стрелке таким образом, чтобы совпали соединительные отверстия регулировочного рычага тормоза и вилчатой головки.
- Вставить и зафиксировать шплинтовый болт.

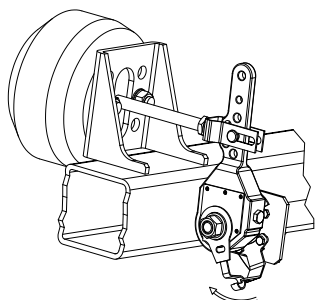

- Соединить точку фиксации с управляющим рычагом.
- Не применяя силу перевести управляющий рычаг в направлении вращения регулировочного рычага тормоза (по стрелке) до упора.
- Точку фиксации закрепить на оси на предусмотренном для этого креплении.

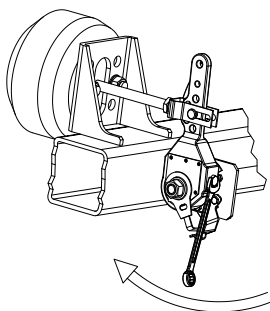

- Подходящим инструментом (**не использовать ударный гайковёрт**) повернуть регулировочный винт на регулировочном рычаге тормоза по часовой стрелке таким образом, чтобы тормозные колодки прилегли к тормозному барабану.
- Повернуть регулировочный винт примерно на 1/2 оборота назад.
- Воздушный зазор между тормозными накладками тормозным барабаном должен составлять примерно 0,7 мм.
- Повернуть колесо, проверяя свободу хода.
- Нажать примерно 5 раз на педаль тормоза до полного торможения.

Автомобильный тормоз после произведённого ремонта необходимо проверить на тормозном стенде. Полученные значения должны соответствовать законодательным требованиям.

**Примите во внимание:**

Ремонт тормозов разрешается выполнять только авторизованным специалистам.