



Meghúzási nyomaték

kerékcsavarcentírozott / hátsó tengely

1. fokozat = 60 Nm

2. fokozat = 140 Nm

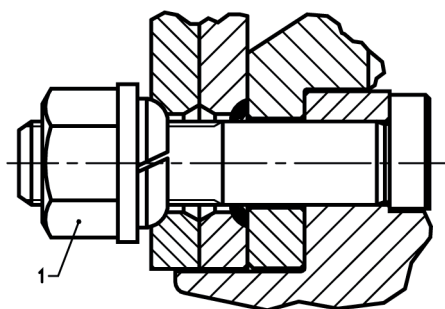

A meghúzási nyomatékokat rendszeresen ellenőrizze!



Használjon nyomatékkulcsot, és biztosítsa az előírt meghúzási nyomatékok pontos betartását. A kerékanyákat körülbelül 200 km megtétele után ellenőrizni kell, és meg kell húzni, ha a kerekeket leszerelték.