



## Moment dokręcania

Centrowanie na śrubach koła/ oś tylna

**Stopień 1 = 60 Nm**

**Stopień 2 = 140 Nm**

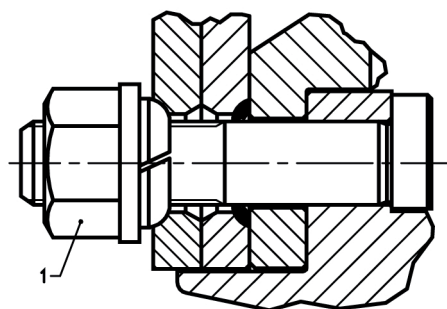

### **Momenty dokręcania regularnie sprawdzać !**

Stosuj klucz dynamometryczny w celu zapewnienia właściwej wartości momentu dokręcania.

Jeżeli koła poluzowano, sprawdzić po około 200 km nakrętki kół, ewentualnie dokręcić.