

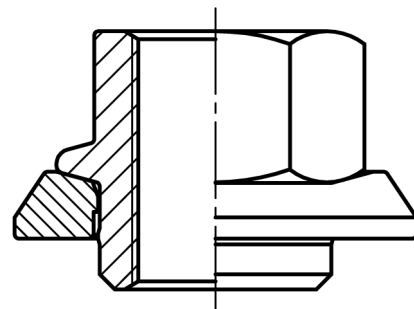

Par de apriete

600 Nm



¡Deben comprobarse periódicamente los pares de apriete!



Debe emplear una llave dinamométrica para garantizar el cumplimiento exacto de los pares de giro prescritos.
Después de aproximadamente 50 - 100 km de viaje deben comprobarse las tuercas de la ruedas y apretarse las tuercas si las ruedas estaban sueltas.