



Anzugsdrehmoment

Radbolzenzentriert / Abb.-Nr. 1

Stufe 1 = 60 Nm

Stufe 2 = 430 Nm

Radbolzenzentriert / Abb.-Nr. 2

Stufe 1 = 60 Nm

Stufe 2 = 640 Nm

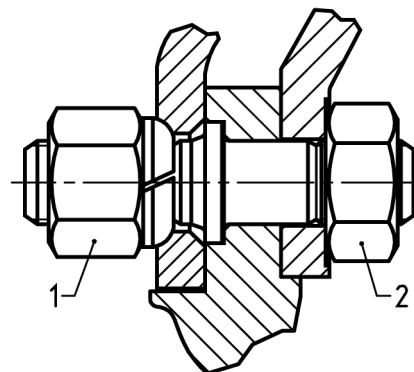

Anzugsdrehmomente bitte regelmäßig prüfen !



Verwenden Sie einen Drehmomentschlüssel um die exakte Einhaltung der vorgeschriebenen Drehmomente zu gewährleisten.

Die Radmuttern sind nach etwa 200 km Fahrt zu überprüfen und anzuziehen, wenn die Räder gelöst waren.