



## Par de apriete

Centrado / Fig. - nº 1

**Nivel 1 = 60 Nm**

**Nivel 2 = 600 Nm**

Centrado / Fig. - nº 2

**Nivel 1 = 60 Nm**

**Nivel 2 = 640 Nm**

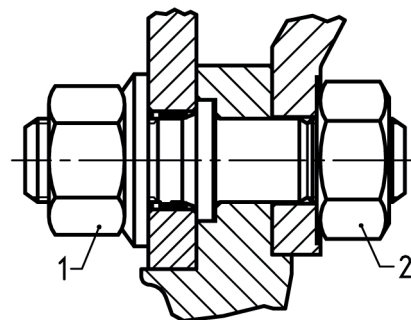

Centrado / ruedas de aluminio / Fig. - nº 1

**Nivel 1 = 60 Nm**

**Nivel 2 = 600 Nm**

Centrado / ruedas de aluminio / Fig. - nº 2

**Nivel 1 = 60 Nm**

**Nivel 2 = 640 Nm**

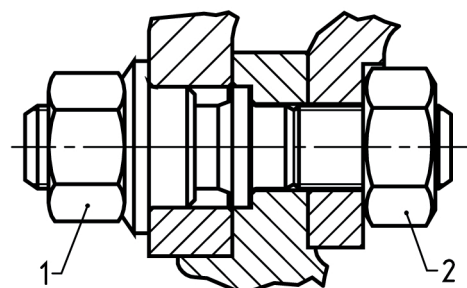

**¡Deben comprobarse periódicamente los pares de apriete!**



Debe emplear una llave dinamométrica para garantizar el cumplimiento exacto de los pares de giro prescritos.

Después de aproximadamente 200 km de viaje deben comprobarse las tuercas de la ruedas y apretarse las tuercas si las ruedas estaban sueltas.