

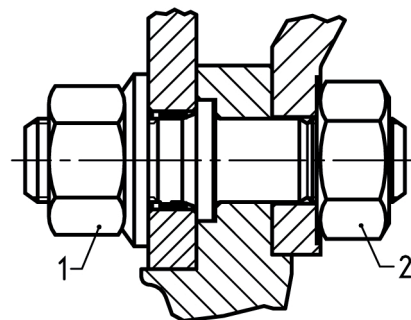

## Moment dokręcania

Centrowane centralnie / Nr rys. 1

**Stopień 1 = 60 Nm**  
**Stopień 2 = 600 Nm**



Centrowane centralnie / Nr rys. 2

**Stopień 1 = 60 Nm**  
**Stopień 2 = 640 Nm**

Centrowane centralnie / koła aluminiowe/ Nr rys. 1

**Stopień 1 = 60 Nm**  
**Stopień 2 = 600 Nm**

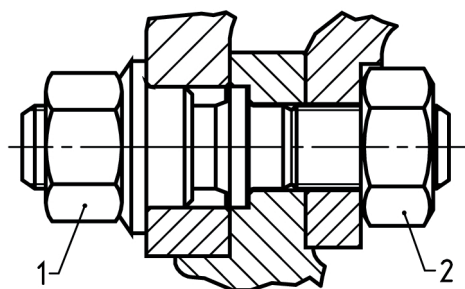

Centrowane centralnie / koła aluminiowe/ Nr rys. 2

**Stopień 1 = 60 Nm**  
**Stopień 2 = 640 Nm**



### Momenty dokręcania regularnie sprawdzać !

Stosuj klucz dynamometryczny w celu zapewnienia właściwej wartości momentu dokręcania.

Jeżeli koła poluzowano, sprawdzić po około 200 km nakrętki kół, ewentualnie dokręcić.