



Binários de aperto

Centragem no meio / Fig. - nº. 1

Nível 1 = 60 Nm

Nível 2 = 600 Nm

Centragem no meio / Fig. - nº. 2

Nível 1 = 60 Nm

Nível 2 = 640 Nm

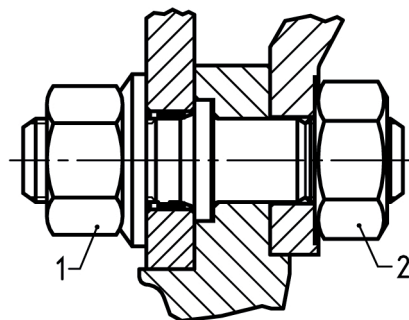

Centragem no meio / Jantes de alumínio / Fig. - nº. 1

Nível 1 = 60 Nm

Nível 2 = 600 Nm

Centragem no meio / Jantes de alumínio / Fig. - nº. 2

Nível 1 = 60 Nm

Nível 2 = 640 Nm

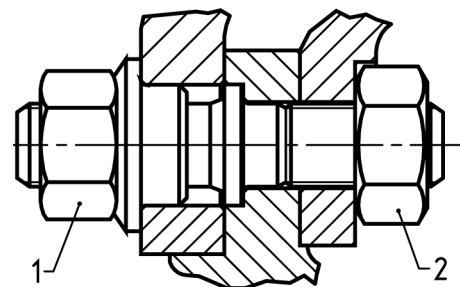

Verificar os binários de aperto regularmente !

Utilize uma chave dinamométrica para garantir o cumprimento exacto dos binários prescritos.

As porcas das rodas devem ser controladas depois de aprox. 200 km de circulação quando as rodas tiverem estado desapertadas.

