



## Szerelési útmutató gumiharangokhoz

### FIGYELMEZTETÉS

A légrugót beszereltlen állapotban ne helyezze nyomás alá. Üzemeltetés csak a jármű rugórendszerében vagy egy megfelelő berendezésben. Ne helyezze 7 barnál magasabb nyomás alá. SÉRÜLÉSVESZÉLY! Üzemi hőmérséklet:  $-40^{\circ}$  és  $70^{\circ}$  között.

### Így távolítsa el a régi gumiharangot:

Emelje fel a járművet a lehető legmagasabbra. Eressze ki a levegőt a légrugó-berendezésből. Helyezze a szerelővasat a gumiharang felső dudorja és a fedél közé. Nyomja el a dudort a fedél tömítésfészkétől. (Figyelem! A tömítésfészkét ne sértse meg!) Húzza el oldalvást a gumiharangot: Ugyanígy járjon el az alsó dudornál. Most már leveheti a gumiharangot: Kúpos gumiharangok esetén a keskeny oldalt a gördülő dugattyúra kell helyezni.

hengeres  
gumihara-  
rang

kúpos gu-  
miharang

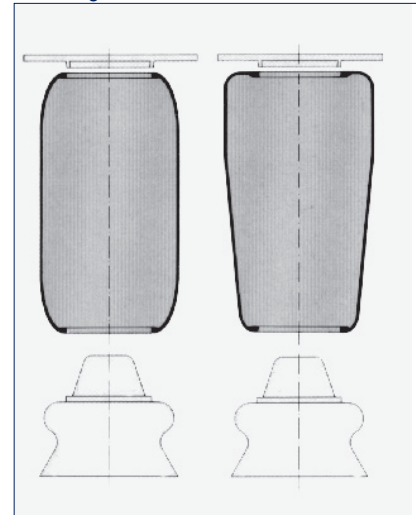

### Így szerelje fel az új gumiharangot:

1. Tisztítsa meg a tömítéskészletet a fedélen és a dugattyún. Ellenőrizze, hogy a fém részek sorjamentesek és rozsdamentesek (szükség esetén cserélje ki őket). Kenje be a gördülő dugattyú tömítésfészkét szappanos vízzel vagy szerelőpasztával. Hajtsa össze az új gumiharangot egy arasznyira, miközben kezeivel a gumiharangot a felső dudor alatt bezsugorítja és lenyomja.
2. Helyezze az összehajtott gumiharangot a gördülő dugattyú és a fedél közé.
3. Rögzítse a gumiharang alsó dudorját a gördülő dugattyú tömítésfészkéhez, illetve a gumiharang felső dudorját a fedél tömítésfészkéhez.
4. Töltse fel levegővel a légrugó-berendezést, hogy a gumiharang dudorjai pontosan benyomódjanak a gördülő dugattyú és a fedél közé. Egy tisztán hallható „pukkanás” jelzi a megfelelő illeszkedést.
5. Eressze le a járművet. A gumiharang szerelése kész, és automatikusan legördül a dugattyún.

