

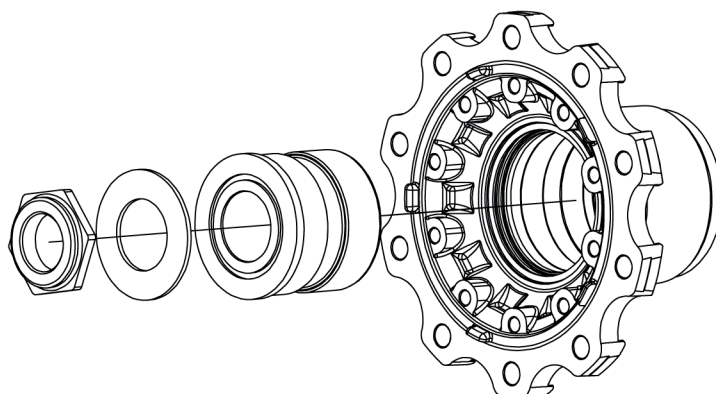

Par de apriete



Gire el cubo de la rueda continuamente mientras esté apretando.
Apriete la tuerca del eje y no la vuelva a aflojar.

Tuerca del eje = 1100 Nm

Alternativa, si la llave dinamométrica no indica hasta 1100 Nm:

Tuerca del eje, nivel 1 = 200 Nm

Tuerca del eje, nivel 2 = continúe girando 45°