

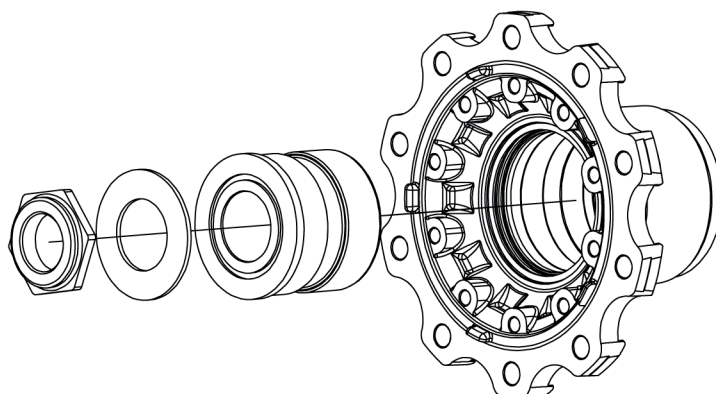

Coppia di serraggio



Ruotare continuamente il mozzo della ruota durante il serraggio.
Stringere il dado dell'asse e non sbloccarlo più.

Dado asse = 1100 Nm

In alternativa, se la chiave dinamometrica non mostra fino a 1100 Nm:

Dado asse liv. 1 = 200 Nm

Dado asse liv. 2 = ruotare ancora di 45°