

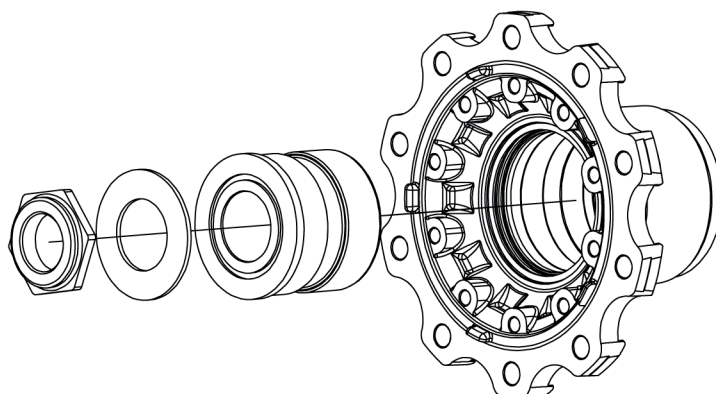

Binários de aperto



Rodar constantemente o cubo da roda durante o aperto.
Apertar a porca de eixo e não a soltar mais.

Porca de eixo = 1100 Nm

Como alternativa, se a chave dinamométrica não indicar até 1100 Nm:

Porca de eixo, nível 1 = 200 Nm

Porca de eixo, nível 2 = continuar a rodar em 45°