

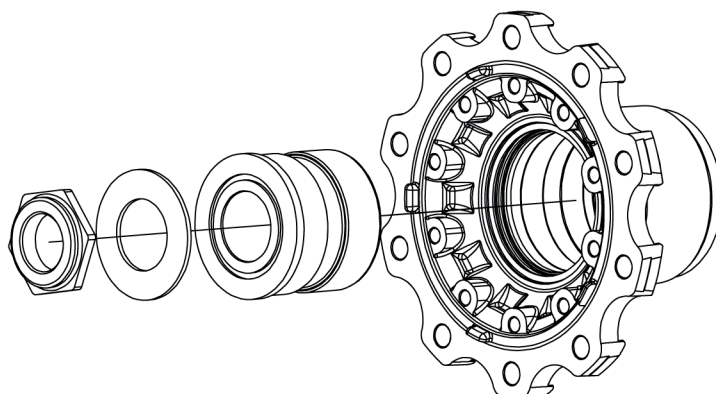

Момент затяжки



При затяжке постоянно поворачивайте ступицу колеса.
Затянуть гайку хвостовика моста и больше не ослаблять.

Гайка хвостовика моста = 1100 Nm

В качестве альтернативы, если динамометрический ключ не показывает до 1100 Nm:

Гайка хвостовика моста, ступень 1 = 200 Нм

Гайка хвостовика моста, ступень 2 = повернуть ещё на 45°
