

161

INFORME TÉCNICO

Montaje del retén 15094200



01 Introducción

A continuación se muestra una guía detallada de montaje para el **retén trasero 15094200**, que monta en diferentes modelos como BMW/MINI, Citroën, Peugeot, Fiat, Ford, Opel y Toyota equipados la mayoría de las veces con motores 1.6 L de la familia Prince (VTi y THP).

Es fundamental seguir este procedimiento para asegurar un **sellado efectivo**, evitar fugas de aceite y mantener el rendimiento óptimo del motor.



referencia 15094200

Procedimiento de montaje 02

01 | Preparación

Limpieza: Asegurar que el eje y el alojamiento en el bloque están limpios y libres de contaminantes. Verificar que el eje y el alojamiento no tengan ningún daño.



02 | Montaje

Introducción del retén: colocar el retén en el eje sin retirar el aplicador. Retirar el aplicador una vez introducido.



03 | Ajuste final

Utilizar una herramienta del mismo diámetro del retén y un martillo de goma para golpear la herramienta (en vez del retén) y encajar el retén completamente en el alojamiento.

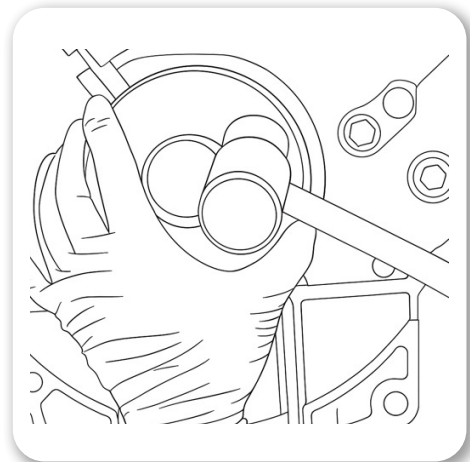

04 | Revisión

Verificación de posición: Verificar que el retén está completamente insertado en el alojamiento. Debe quedar a una profundidad de 2 mm respecto al borde exterior.

Siguiendo estas indicaciones, el retén trasero 15094200 quedará correctamente instalado, optimizando la protección contra fugas y el funcionamiento del motor.

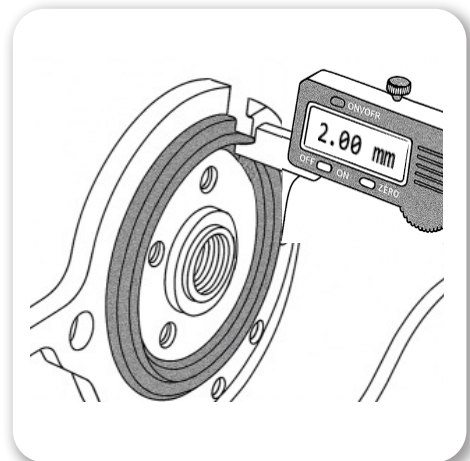

03 Recomendaciones

El labio de este retén es de **politetrafluoretileno (PTFE)** conocido como teflón. Es importante seguir unas recomendaciones especiales:

No se debe retirar el aplicador antes del montaje

No se debe lubricar el labio, el montaje debe realizarse en seco

Una vez montado, se debe **esperar un mínimo de 4 horas** antes de arrancar el motor, para que asegure que el labio recupera su forma y asienta correctamente.

Contacto 04

¿Tienes dudas sobre el montaje y alguno de los pasos? Contacta con nuestro **departamento de asistencia técnica** antes de instalar y te asesoraremos e indicaremos los pasos a seguir.



asistenciatecnica@ajusa.es



+34 967 216 212