

Blue Print ADBP800324

Aplicações:

Toyota Echo e Yaris 1



Figura 1



Figura 2



Figura 3

PT

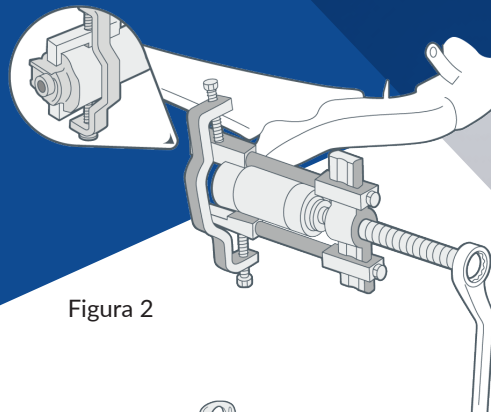
Apoio da Barra Transversal

Problema

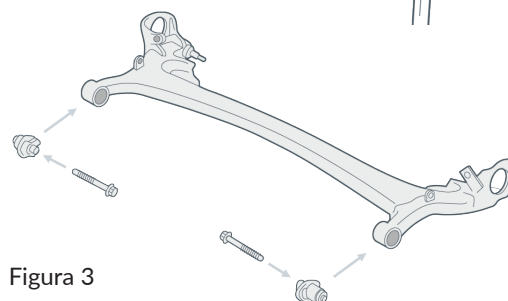
Desgaste irregular dos pneus e comportamento inconsistente do veículo.

Causa

A borracha do apoio da barra transversal apresenta desgaste e deterioração, causando o desalinhamento do eixo.

Solução

Recomenda-se a substituição de ambos os apoios da barra transversal para uma reparação fiável. Para o fazer, o eixo traseiro completo tem de ser removido do veículo.

Retire as rodas traseiras. Desconecte os tubos flexíveis dos travões e faça um bloqueio à saída de óleo.

Desligue os sensores ABS e os cabos do travão de estacionamento do apoio da barra transversal. Desligue e retire os amortecedores e as molas de suspensão.

Baixe a barra transversal e desconecte-a do chassis do veículo.

Para mais informação, visite: partsfinder.bilsteingroup.com

Para retirar o apoio da barra transversal, comece por marcar o alinhamento do casquilho com o eixo. (Fig.1)

Utilize um cinzel e um martelo adequados para dobrar as duas partes do lado plano interior do casquilho e, de seguida, utilizando uma ferramenta de pressão adequada, empurre o casquilho para fora da fixação do eixo. (Fig.2)

Limpe todas as superfícies de contacto de modo a que fiquem livres de corrosão e de detritos da estrada. Alinhe o novo casquilho para garantir a orientação correta antes de pressionar o novo apoio da barra transversal, repita o procedimento para o outro lado. (Fig.3)

Com os apoios substituídos, volte a instalar o eixo completo no veículo, incluindo todas as fixações e componentes da suspensão e dos travões. Aperte os parafusos do apoio da barra transversal a 82 Nm com a suspensão traseira na posição neutra.

Desbloqueie os tubos de travão e purgue o sistema de travagem de qualquer ar. Volte a montar as rodas e verifique o alinhamento do eixo.