

SCANIA SERIE 4 94-144 24Volt

2 Porte, Doors, Portes, Türlig,
Puertas, Portas, Kapi, Πόρτες
Ant. Dx/Sx, Front Rh/Lh, Avt. Dr/Ga, Vo. R/L,
Del. Dcho/lzq, Fr. Dt/Esq, On Sag/Sol, Εμπ. Δεξ/Αρ

Alzacristallo Elettrico | Elevelunas eléctrico
Electric window regulator | Levantador de vidrio eléctrico
Lève-vitre électrique | Elektrikli pecere düzeneği
Elektrische Fensterheber | İataξη ανύψωσης ηλεκτρικών παραθύρων



ISTRUZIONI DI MONTAGGIO

Per installare correttamente l'alzacristallo procedere come segue:

- Smontare con cura il pannello di rivestimento
- Sganciare il cristallo dal meccanismo alzacristallo attraverso i punti "B".
- Rimuovere il pannello porta togliendo le viti di fissaggio (K).
- Rimuovere il vecchio alzavetro agendo sui punti (C) e (D).
- Applicare al pannello l'alzavetro di ricambio fissando il blocco motore nei punti (C) e agganciare la guida di regolazione ai punti (D).
- Rimontare il pannello porta e fissarlo con le viti (K).
- Agganciare il cristallo all'alzavetro.
- Verificare il funzionamento generale. Rimontare il pannello di rivestimento della porta.

Grazie per aver scelto i nostri prodotti.



INSTRUCTIONS DE MONTAGE

Pour installer correctement le lève-vitre procéder ainsi :

- Démonter avec précaution le panneau de revêtement.
- Décrocher la vitre du mécanisme au travers des points «B».
- Enlever le panneau portière en retirant les vis de fixation (K).
- Retirer l'ancien lève-vitre en agissant sur les points (C) et (D).
- Appliquer au panneau le lève-vitre de rechange en fixant le bloc moteur aux points (C) et accrocher le guide de réglage aux points (D).
- Remonter le panneau de la portière et le fixer à l'aide des vis (K).
- Fixer la vitre au lève-vitre.
- Vérifier le bon fonctionnement général et remonter le panneau de revêtement de la porte.

Merci d'avoir choisi nos produits.



ASSEMBLY INSTRUCTIONS

To install the window regulator:

- Disassemble the door trim casing.
- Release the glass from the window regulator mechanism at points "B".
- Remove the door panel by releasing the fixing screws (K).
- Release the old window regulator at points (C) and (D).
- Attach the new window regulator to the panel, securing the motor block at points (C) and the guide of regulation at points (D).
- Reassemble the door panel and attach it with the screws ("K").
- Attach the glass to the window regulator.
- Check overall functioning; reassemble the door trim casing.

Thank you for choosing our products.



Nostro alzacristallo – our window regulator – notre lève-vitre – unser Fensterheber – nuestro elevelunas – nosso levantador de vidro - bizim cam acacagi - Γρύλος δικός μας

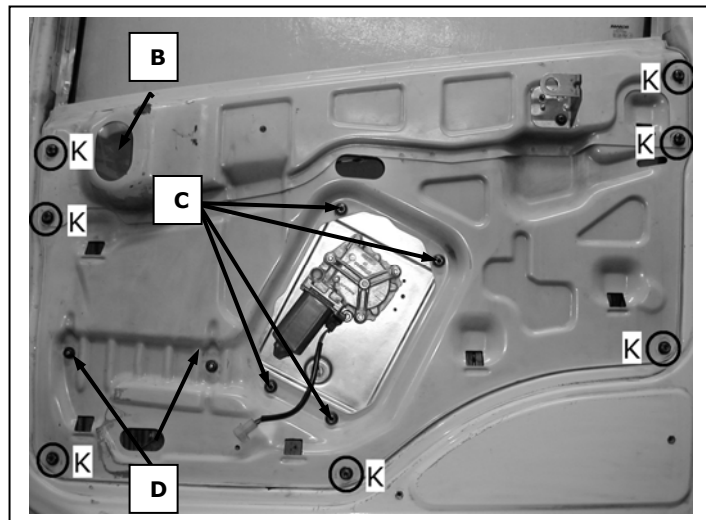

Porta lato destro, Portière avant droite, Right front door, Puerta lado derecho, Vorne rechte Tür, Porta frente dirieta, Sag on kapi, πόρτα εμπρόσθια δεξιά



INSTRUÇÕES PARA A MONTAGEM

Para instalar correctamente o dispositivo de levantar o vidro proceder como se segue:

- Desmontar com cuidado o painel de revestimento.
- Desengatar o vidro do levantador de vidro através dos pontos "B".
- Remover o painel da porta retirando os parafusos de fixação (K).
- Remover o antigo levantador de vidro agindo nos pontos (C) e (D).
- Aplicar ao painel o vidro de levandor de troca fixando o bloco do motor nos pontos (C) e engatar a guia de regulação aos pontos (D).
- Remontar o painel da porta e fixá-lo com os parafusos (K).
- Engatar o cristal ao levantador de vidro.
- Verificar o funcionamento geral. Remontar o painel de revestimento da porta.

Obrigado por ter escolhido os nossos produtos.



E**INSTRUCCIONES DE MONTAJE**

- Para instalar correctamente el elevalunas, haga lo siguiente:
- Desmontar con cuidado el panel de revestimiento.
 - Desenganchar el cristal del elevalunas a través de los puntos "B".
 - Retirar el panel de la puerta quitando los tornillos de fijación (K).
 - Retirar el viejo elevalunas usando los puntos (C) y (D).
 - Aplicar al panel el elevalunas de recambio fijando el bloque del motor en los puntos (C) y enganchar las guías de ajuste en los puntos (D).
 - Volver a montar el panel de la puerta y fijarlo con los tornillos (K).
 - Enganchar el cristal al elevalunas.
 - Verificar el funcionamiento general. Volver a montar el panel de revestimiento de la puerta.
- Gracias por haber elegido nuestros productos.

D**MONTAGE ANWEISUNGEN**

- Um den Fensterheber richtig zu installieren, wie folgt vorgehen:
- Entfernen Sie das Beschichtungspaneel sorgfältig.
 - Die Scheibe vom Fensterhebers durch die Punkte "B" usklinken.
 - Das Tür-Blatt durch lösen der Befestigungsschrauben (K) entfernen.
 - Den alten Fensterheber- durch Agieren auf den Punkten (C) und (D) entfernen.
 - Den Ersatz- Fensterheber durch Befestigung Die Motorensperrovrrichtung an den Punkten (C) und die Führung zur Einstellung an den Punkten (D) am Paneel anbringen.
 - Das Tür-Blatt wieder montieren und mit den Schrauben (K) befestigen.
 - Die Scheibe an den Fensterheber einklinken.
 - Den allgemeinen Betrieb überprüfen. Das Beschichtungspaneel der Tür wieder montieren.
- Vielen Dank, dass Sie sich für unsere Produkte entschieden haben.

TR**MONTAJ TALİMATLARI**

- Cam kaldırma mekanizmasını doğru şekilde monte etmek için aşağıdaki gibi işlem görünüz:
- Kaplama panelini özenli bir şekilde sökün.
 - "B" noktalarını kullanarak camı cam kaldırma mekanizmasından çıkarın.
 - Sabitleme vidalarını (K) sökerek kapı panelini çıkarın.
 - Eski cam kaldırma mekanizmasını (C) ve (D) noktalarını kullanarak çıkarın.
 - Motor bloğunu yerini (C) ve ayarlama kılavuzunu (D) noktalarına noktalarına sabitleyerek yeni mekanizmayı panele uygulayın.
 - Kapı panelini tekrar yerine takıp (K) vidalarıyla sabitleyin.
 - Camı, cam kaldırma tertibatına oturtun.
 - Genel olarak çalışma durumunu kontrol edin. Kapının kaplama panelini yerine monte edin.
- Ürünlerimizi tercih etmiş olduğunuz için teşekkür ederiz.

GR**ΟΔΗΓΙΕΣ ΓΙΑ ΤΗΝ ΕΓΚΑΤΑΣΤΑΣΗ**

- Για να εγκαταστήσετε σωστά το μηχανισμό παραθύρου προβαίνετε ως εξής:
- Αποσυναρμολογήστε με προσοχή την επένδυση.
 - Βγάλτε το κρύσταλλο από το μηχανισμό ανύψωσης από τα σημεία "B".
 - Αφαιρέστε την ποδιά της πόρτας από τις βίδες στερέωσης (K).
 - Αφαιρέστε τον παλιό μηχανισμό ανύψωσης από τα σημεία (C) και (D).
 - Τοποθετήστε τον ανταλλακτικό μηχανισμό στην ποδιά στερεώνοντας τον οδηγό στα σημεία (C) και Συνδέστε τον οδηγό ρύθμισης στα σημεία (D).
 - Τοποθετήστε ξανά την ποδιά της πόρτας και στερεώστε με τις βίδες (K).
 - Αγκιστρώστε το κρύσταλλο ανύψωσης τζαμιού.
 - Ελέγξτε τη γενική λειτουργία. Τοποθετήστε ξανά την ποδιά της πόρτας.
- Επανατοποθετείτε το πλαίσιο της πόρτας.



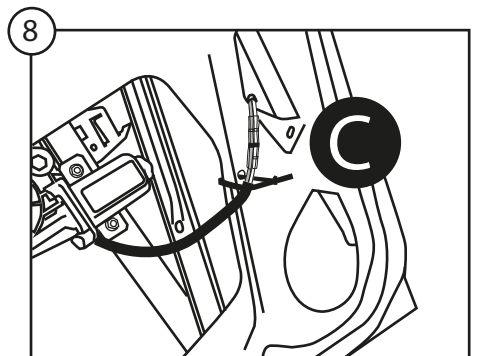
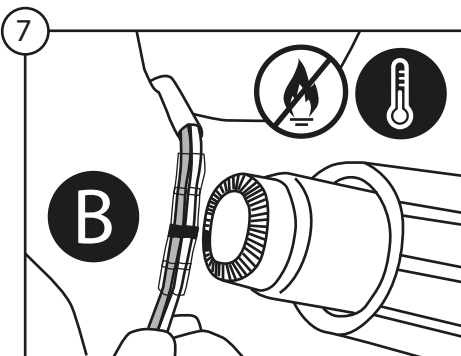
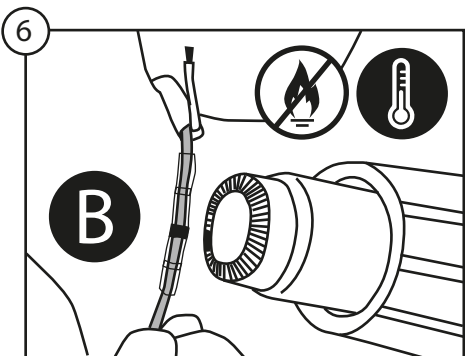
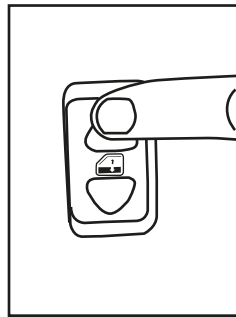
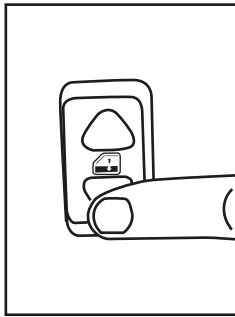
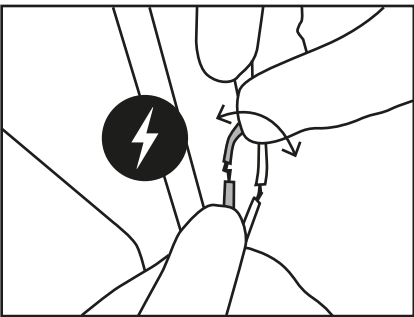
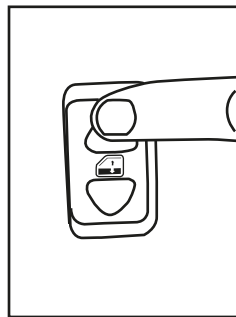
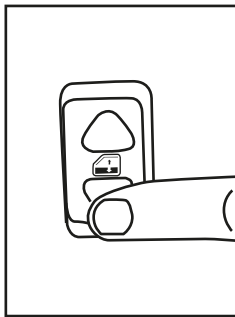
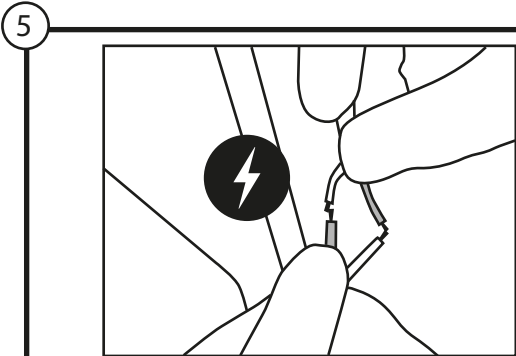
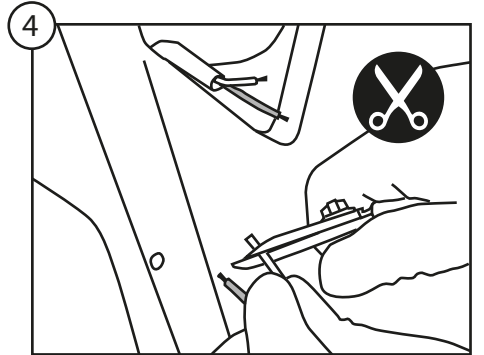
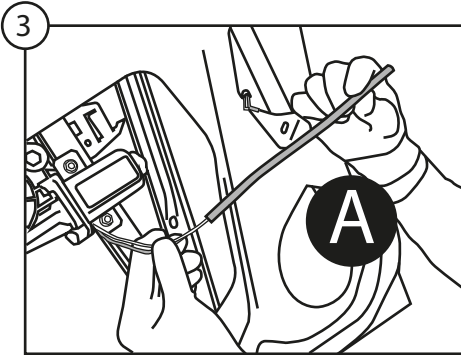
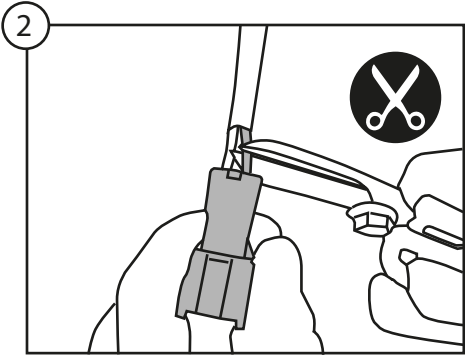
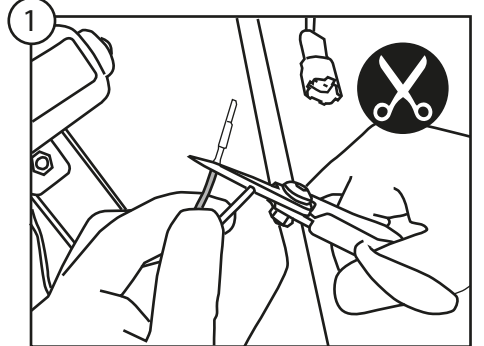
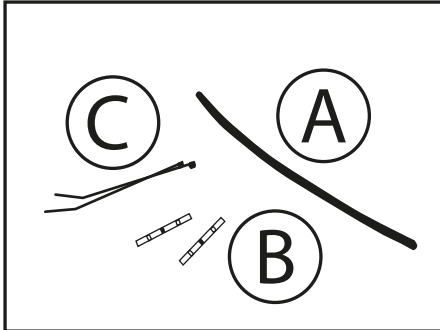
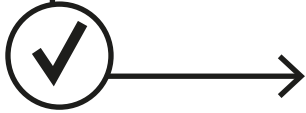
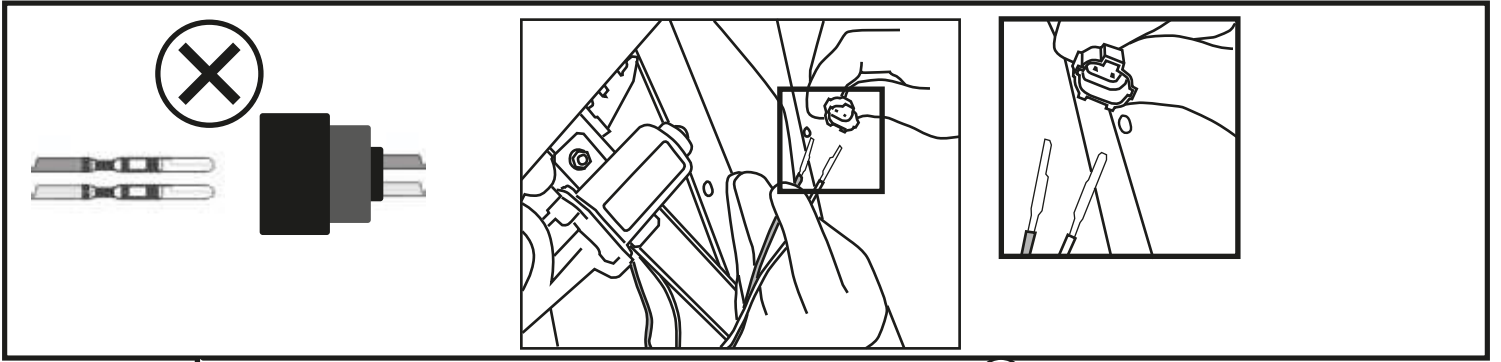

I

MANUTENZIONE

Per garantire il buon funzionamento dell'alzacristallo sostituito, accertatevi sempre che le canaline laterali in gomma (A) siano ben posizionate, pulite ed in buone condizioni. Inoltre è sempre consigliabile trattare le canaline (A) con graffite in polvere.

GB

MAINTENANCE

To ensure the new window regulator works properly, check the side rubber window channels (A) are properly positioned, clean and in good condition. The window channels (A) should be treated with dust graphite.

F

ENTRETIEN

Pour garantir le bon fonctionnement du lève-vitre après son remplacement, toujours s'assurer que les joints latéraux en caoutchouc (A) sont bien positionnés, propres et en bon état. En outre, il est recommandé d'appliquer sur les joints (A) avec graphite en poudre.

D

WARTUNG

Um ein problemloses Funktionieren des Fensterhebers zu garantieren, vergewissern Sie sich immer, ob die seitlichen Führungsschienen aus Gummi (A) richtig positioniert, sauber und in gutem Zustand sind. Weiters wird empfohlen, die Führungsschienen (A) mit pulvergraphit.

E

MANTENIMIENTO

Para garantizar el buen funcionamiento del elevavinas nuevo hay que asegurarse siempre de que las muescas de guía laterales de caucho (A) estén bien colocadas, limpias y en buenas condiciones. Además es aconsejable siempre tratar las muescas de guía (A) con grafito en polvo.

P

MANUTENÇÃO

Para garantir o bom funcionamento do elevador de vidros substituído, verificar sempre se as calhas laterais de borracha (A) estão bem colocadas, limpas e em boas condições. Além disso, é sempre aconselhável tratar as calhas (A) com grafite em pó.

TR

BAKÝM

Pencere düzeneğinin sağlıklı çalışabilmesi için yan taraflarda bulunan kauçuk kanalların (A) doğru konumlandırılmasına, temiz ve sağlam olmasına dikkat ediniz. Ayrıca, kanallara (A) toz grafit ile.

GR

ΣΥΝΤΗΡΗΣΗ

Για να εξασφαλίσετε την καλή λειτουργία της διάταξης ανύψωσης των παραθύρων που αντικαταστήσατε, να βεβαιώνεστε πάντα ότι τα πλαϊνά ελαστικά κανάλια (A) είαι σωστά τοποθετημένα, καθαρά και βρίσκονται σε καλή κατάσταση. Επίσης ενδείκνυται πάντα να περιποιείστε τα κανάλια (A) με γραφίτη σε σκόνη.

