



YouTube

⚠ Attenzione: non azionare l'alzacristallo finché non sia stato completamente fissato e installato nel veicolo.

MANUTENZIONE

I Per garantire il buon funzionamento dell'alzacristallo sostituito, accertatevi sempre che le canaline laterali in gomma (A) siano ben posizionate, pulite ed in buone condizioni. Inoltre è sempre consigliabile trattare le canaline (A) con graffite in polvere.

⚠ Attention: do not operate the window regulator until it has been completely secured and installed in the vehicle.

MAINTENANCE

GB To ensure the new window regulator works properly, check the side rubber window channels (A) are properly positioned, clean and in good condition. The window channels (A) should be treated with dust graphite.

⚠ Attention: ne pas faire fonctionner le lève-vitre avant de l'avoir complètement fixé et installé dans le véhicule.

ENTRETIEN

F Pour garantir le bon fonctionnement du lève-vitre après son remplacement, toujours s'assurer que les joints latéraux en caoutchouc (A) sont bien positionnés, propres et en bon état. En outre, il est recommandé d'appliquer sur les joints (A) avec graphite en poudre.

⚠ Achtung: Betätigen Sie den Fensterheber nicht bis er vollständig gesichert und installiert im Fahrzeug ist.

WARTUNG

D Um ein problemloses Funktionieren des Fensterhebers zu garantieren, vergewissern Sie sich immer, ob die seitlichen Führungsschienen aus Gummi (A) richtig positioniert, sauber und in gutem Zustand sind. Weiters wird empfohlen, die Führungsschienen (A) mit pulvergraphit.

⚠ Precaución: no ponga en marcha el elevavina antes de fijarlo y arreglarlo completamente al coche.

MANTENIMIENTO

E Para garantizar el buen funcionamiento del elevavinas nuevo hay que asegurarse siempre de que las muescas de guía laterales de caucho (A) estén bien colocadas, limpias y en buenas condiciones. Además es aconsejable siempre tratar las muescas de guía (A) con grafito en polvo.

⚠ Atenção: não opere o elevador vidro até que ele tenha sido totalmente seguro e instalado no veículo.

MANUTENÇÃO

P Para garantir o bom funcionamento do elevador de vidros substituído, verificar sempre se as calhas laterais de borracha (A) estão bem colocadas, limpas e em boas condições. Além disso, é sempre aconselhável tratar as calhas (A) com grafite em pó.

⚠ Dikkat: Montaj işlemlerini tamamlamadan mekanizmayı çalıştırmayınız.

BAKIM

TR Pencere düzeneğinin sağlıklı çalışabilmesi için yan taraflarda bulunan kauçuk kanalların (A) doğru konumlandırılmasına, temiz ve sağlam olmasına dikkat ediniz. Ayrıca, kanallara (A) toz grafit ile.

⚠ Προσοχή: Μην λειτουργείτε τον γρύλο παραθύρου πριν τοποθετηθεί στο όχημα και πριν ασφαλιστεί πλήρως.

ΣΥΝΤΗΡΗΣΗ

GR Για να εξασφαλίσετε την καλή λειτουργία της διάταξης ανύψωσης των παραθύρων που αντικαταστήσατε, να βεβαιώνετε πάντα ότι τα τλαινά ελαστικά κανάλια (A) είναι σωστά τοποθετημένα, καθαρά και βρίσκονται σε καλή κατάσταση. Επίσης ενδείκνυται πάντα να περιποιείστε τα κανάλια (A) με γραφίτη σε σκόνη.

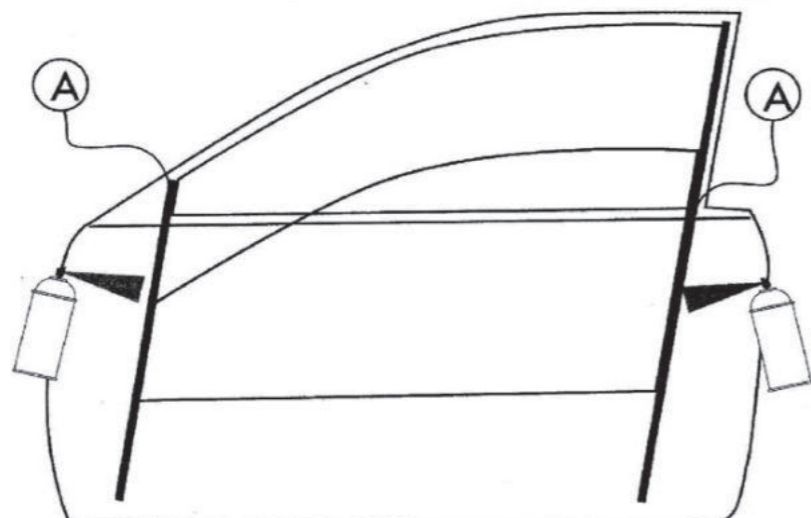

I

ISTRUZIONI DI MONTAGGIO

Per installare correttamente l'alzacristallo procedere come segue:

- Smontare con cura il pannello porta e rimuovere il vecchio alzacristallo scollegandolo sia meccanicamente che elettricamente.
- Inserire l'alzacristallo di ricambio nella porta attraverso l'apposito vano.
- Fissare l'alzacristallo di ricambio alla portiera nei punti 1 e 2.
- Collegare elettricamente l'alzacristallo.
- Agganciare il cristallo all'alzacristallo.

N.B. Prima di procedere con la programmazione della centralina, è indispensabile collegare la vettura al dispositivo diagnostico per rimuovere eventuali messaggi di errore, relativi agli alzacristalli, dalla memoria di bordo dell'automobile. La mancata rimozione di tali messaggi non garantisce il corretto funzionamento del sistema Comfort. Premendo l'interruttore, far salire il cristallo fino a chiusura totale. A chiusura avvenuta, mantenere premuto l'interruttore per circa 4 sec. prima di rilasciarlo. Al suo rilascio il cristallo dovrà scendere automaticamente fino ad apertura totale. Il sistema Comfort è ora programmato correttamente. Se non dovesse funzionare, ripetere l'operazione dopo aver scollegato il connettore dall'impianto elettrico e ricollegato dopo almeno 5 sec. di pausa.

- Verificare il funzionamento generale. Rimontare il pannello porta.

Grazie per la fiducia.

F

INSTRUCTIONS DI MONTAGE

Pour installer correctement le lève-vitre procéder ainsi:

- Démonter avec précaution le panneau de porte et dévisser l'ancien lève-vitre en déconnectant la partie électrique.
- Insérer le lève-vitre de rechange dans la porte à travers l'embrasure appropriée.
- Fixer la pièce de rechange aux repères 1 et 2.
- Relier électriquement le lève-vitre.
- Fixer la vitre au lève-vitre.

N.B. Avant de procéder à la programmation de l'unité de contrôle, il est indispensable de connecter le véhicule au dispositif de diagnostic afin d'éliminer de la mémoire les éventuels messages d'erreur relatifs aux lève-vitres. Si ces messages ne sont pas éliminés, le fonctionnement du système Confort n'est pas garanti. Tout en appuyant sur l'interrupteur, remonter complètement la vitre. Une fois fermée, tenir l'interrupteur enfoncé pendant 4 sec. Au moment où l'interrupteur sera relâché, la vitre devrait descendre automatiquement. Si ce n'est pas le cas, répéter l'opération après avoir débranché et rebranché le connecteur (attendre 5 sec. entre les 2 opérations).

- Vérifier le bon fonctionnement général. Remonter le panneau de la porte.

Merci pour votre confiance.

GB

ASSEMBLY INSTRUCTIONS

To install the window regulator:

- Disassemble the door: carefully disconnect the old window regulator mechanically and electrically and remove it.
- Place the new window regulator in the door through the opening.
- Attach the new window regulator to points 1 and 2.
- Connect the window regulator to the car's electrics.
- Attach the car window glass to the window regulator.

N.B. Before programming the central unit, you must connect the car to the diagnostic device to remove any error messages, relating to window winders, from the car memory. The non-removal of these messages cannot guarantee the correct functioning of the Comfort system. Press the switch to totally close the window. Once closed, keep the switch pressed for approximately 4 seconds before releasing it. When released, the window should roll down to automatically open fully. The Comfort system is now correctly programmed. If it does not work, repeat the operation having disconnected the connector from the electrics system and reconnecting it after at least 5 seconds.

- Check overall functioning: reassemble the door.

Thank you for trust.



I nostri prodotti devono essere installati esclusivamente da personale qualificato
Our products must be installed exclusively by qualified personnel



Alzacristallo originale - oem window regulator - lève-vitre original - Fensterheber von oem - elevavinas original - levantador de vidro original - orijinal cam acacagi - Γρύλος γνήσιος

Nostro alzacristallo - our window regulator - notre lève-vitre - unser Fensterheber - nuestro elevavinas - nuestro levantador de vidro - bizim cam acacagi - Γρύλος γνήσιος

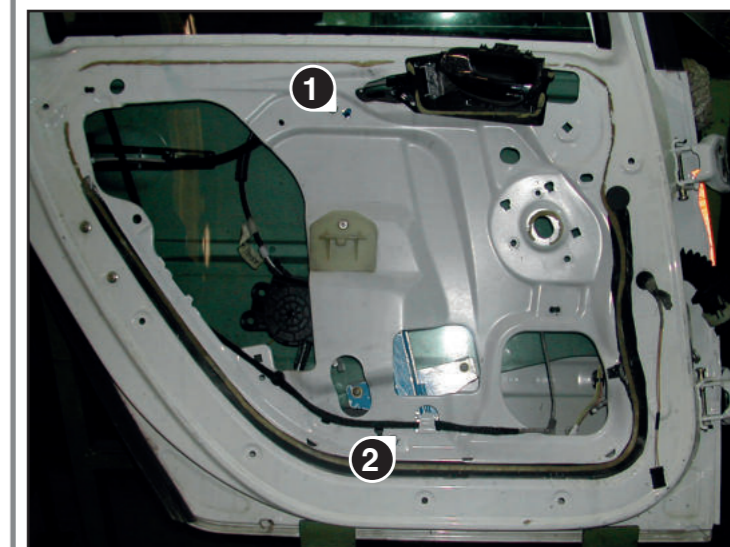

Peugeot - 307 '02 ->



E INSTRUCCIONES DE MONTAJE

Para instalar correctamente el elevalunas, haga lo siguiente:

a) Desmonte el panel puerta con cuidado y extraiga el antiguo elevalunas, debe desconectarlo mecánicamente y eléctricamente.

b) Introduzca el elevalunas de recambio en la puerta en el espacio específico.

c) Fije el elevalunas en la puerta en los puntos 1 y 2.

d) Conecte el elevalunas eléctricamente.

e) Enganche el cristal en el elevalunas.

Nota: Antes de iniciar la programación de la centralita, es indispensable conectar el vehículo al dispositivo de diagnóstico para eliminar posibles mensajes de error, relativos a los elevalunas, de la memoria de a bordo del automóvil. El hecho de no eliminar tales mensajes no garantiza el correcto funcionamiento del sistema Comfort. Pulsando el interruptor, subir el cristal hasta que cierre totalmente. Cuando esté cerrado, mantener pulsado el interruptor unos 4 segundos antes de soltarlo. Cuando se suelta, el cristal tiene que bajar automáticamente hasta que se abra totalmente la ventanilla. Ahora el sistema Comfort ya está programado correctamente. Si no funciona, repetir la operación después de haber desconectado el conector de la instalación eléctrica. Volverlo a conectar después de que hayan pasado por lo menos 5 segundos de pausa.

f) Controle el funcionamiento general. Monte de nuevo el panel de la puerta.

Gracias por su confianza.

D MONTAGE ANWEISUNGEN

Um den Fensterheber richtig zu installieren, wie folgt vorgehen:

a) Türfüllung sorgfältig ausbauen und den alten Fensterheber entfernen, indem er sowohl mechanisch als auch elektrisch getrennt wird.

b) Den Ersatzfensterheber mittels der dazu geeigneten Öffnung in der Tür einsetzen

c) Den Fensterherber an den Punkten 1 und 2 fixieren.

d) Fensterheber elektrisch anschließen.

e) Fenster am Fensterheber einhaken.

N.B. Bevor mit der Programmierung der Steuereinheit begonnen wird, muss das Fahrzeug an ein Diagnose-Gerät angeschlossen werden um eventuellen vorhandenen Fehlermeldungen, aus dem Betrieb von Fensterheber, von dem Speicher des Fahrzeugs zu löschen. Falls diese Meldung nicht entfernt worden sind, kann die einwandfreie Funktion des Comfort Systems nicht garantiert werden. Betätigen Sie auf dem Knopf bis die Scheibe bis zum Anschlag geschlossen ist und halten Sie den Knopf weitere 4 Sekunden, dann lassen Sie ihm los. Nach dem Loslassen soll sich das Fenster automatisch vollständig öffnen. Das Comfort-System ist nun korrekt programmiert. Falls es nicht so wie beschreiben funktioniert, stecken Sie den Fensterheber elektrisch aus, warten Sie mindestens 5 Sekunden, stecken Sie ihn wieder an und wiederholen Sie den Vorgang.

f) Die Allgemeinfunktion sicherstellen und das Paneel der Wagentüre erneut anbringen.

Danke für dein Vertrauen.

P INSTRUÇÕES PARA A MONTAGEM

Para instalar correctamente o dispositivo de levantar o vidro proceder como se segue:

a) Desmontar com cuidado o painel da porta e remover o antigo dispositivo de levantar o vidro desconectando-o tanto mecânica como electricamente.

b) Inserir o dispositivo de levantar o vidro sobresselente na porta através do vão específico

c) Fixar o dispositivo de levantar o vidro na porta nos pontos 1 e 2.

d) Conectar electricamente o dispositivo de levantar o vidro.

e) Engatar o cristal ao dispositivo de levantar o vidro.

Nota: Antes de efectuar a programação da central é indispensável conectar a viatura ao dispositivo de diagnóstico para remover eventuais mensagens de erro da memória de bordo do automóvel, relativas ao elevador. A falta de remoção de tais mensagens não garante o correcto funcionamento do sistema Comfort. Premindo o interruptor, fazer sair o vidro até o fechamento total. Depois de fechado, manter o interruptor premido durante cerca de 4 segundos antes de largá-lo. Quando largar, o vidro deverá descer automaticamente até a abertura total. Agora, o sistema Comfort está programado correctamente. Se não funcionar, repetir a operação depois de ter desligado o conector da instalação eléctrica. Voltar a ligar, depois de pelo menos 5 segundos de pausa.

f) Verificar o funcionamento geral. Remontar o painel da porta.

Obrigado por sua confiança.

GR ΟΔΗΓΙΕΣ ΓΙΑ ΤΗΝ ΕΓΚΑΤΑΣΤΑΣΗ

Για να εγκαταστήσετε σωστά το μηχανισμόπαραθύρου προβαίνετε ως εξής:
α) Αποσυαρμολογείτε με επιμέλεια το πλαίσιοπόρτας και αφαιρείτε τον παλιό μηχανισμόπαραθύρου αποσυνδέοντάς τον τόσομηχανολογικά όσο και ηλεκτρολογικά.

β) Εισάγετε τον ανταλλακτικό μηχανισμό στηνπόρτα δια μέσω της ειδικής υποδοχής.

γ) Στερεώνετε το μηχανισμό παραθύρου στα σημεία 1 και 2.

δ) Συνδέετε ηλεκτρολογικά το μηχανισμό παραθύρου.

ε) Γαντζώνετε το τζάμι στο μηχανισμό παραθύρου.

Σημείωση: Πριν προχωρήσετε στον προγραμματισμό του κέντρου ελέγχου, είναι απαραίτητο να συνδέσετε το όχημα με τη διάταξη διάγνωσης για να απομακρυνθούν τυχόν μηνύματα σφάλματος, που σχετίζονται με τη διάταξη για την ανύψωσητων τζαμιών των παραθύρων, από τη μνήμη του σκάφους τουαυτοκινήτου. Η ελλιπής απομάκρυνση τέτοιων μηνυμάτων, δεν διασφαλίζει τη σωστή λειτουργία του συστήματος Comfort. Πατώντας τον διακόπτη, ανεβάστε το κρύσταλλο μέχρι να κλείσει εντελώς. Μόλις κλείσει, κρατήστε πατημένο τον διακόπτη για περίπου 4 δευτερόλεπτα μέχρι να τον αφήσετε.Αφήνοντάς τον, το κρύσταλλο πρέπει να κατέβει αυτόματα μέχρι να ανοίξει τελείως. Το σύστημα Comfort είναι τώρα σωστά προγραμματισμένο. Σε περίπτωση που δεν λειτουργεί, επαναλάβετε την ενέργεια αφού αποσυνδέσετε το φικ από την ηλεκτρονική εγκατάσταση και επανασυνδέστε το μετά από τουλάχιστον 5 δευτερόλεπτα διακοπής.

στ) Ελέγγχετε τη γενική λειτουργγία.

Σε ευχαριστώ για την εμπιστοσύνη σου.

TR

MONTAJ TALİMATLARI

Cam kaldırma mekanizmasını doğru sekilde monte etmek için aşağıdaki gibi islem görünüz:

a) Kapı panelini özenle sökünüz ve eski cam kaldırma mekanizmasını, bunu gerek mekanik gerekse elektriksel olarak çözerek, yerinden çıkarınız.

b) Yedek cam kaldırma mekanizmasını özel bölmesi aracılığı ile kapiya geçiriniz

c) Cam kaldırma mekanizmasını 1 ve 2 noktalarında kapiya sabitleyiniz.

d) Cam kaldırma mekanizmasının elektrik bağlantısını gerçekleştiriniz.

e) Cam kaldırma mekanizmasına camı takınız.
Not: Santralin programlanması aşamasına geçmeden önce, aracın yan tarafında bulunan hafızadan gelen, elektrikli cam donanımına ait hata mesajlarının silinmesi için aracı, mutlaka sistem kontrol (diagnostik) cihazına bağlamak gerekir. Hata mesajlarının silinmemesi durumunda Comfort sistem doğru çalışma biçimini sağlayamaz. Cam tamamen kapanana kadar düğmeyi basılı tutunuz. Kapanma işlemi tamamlanınca, düğmeyi bırakmadan 4 saniye daha basılı tutunuz, sonra bırakınız. Düğmeyi bıraktığınızda cam, tamamen açılana kadar otomatik olarak inecektir. Bu durumda Comfort sistem doğru bir şekilde programlanmıştır. Sistemin çalışmaması durumunda, madde 'te bahsedilen işlemleri tekrar ederek elektrik konnektörünü elektrik donanımından çıkarınız, en az 5 saniye bekledikten sonra tekrar takınız. Ürünlerini seçtiğiniz için teşekkür ederiz.

f) Genel işlemeyi kontrol ediniz. Kapı panelini yeniden monte ediniz.

Güvendiğin için teşekkürler.

IT - Programmazione della centralina LIN

ATTENZIONE! La mancata esecuzione della seguente procedura non garantisce il corretto funzionamento del sistema Comfort.

Dopo aver installato l'alzavetro in portiera ed averlo collegato al circuito elettrico della vettura portare il cristallo in posizione di chiusura completa e mantenere attivo il comando di salita cristallo finché il vetro non scenderà da solo a metà della corsa (circa 10 secondi). Far salire nuovamente il cristallo fino a totale chiusura mantenendo premuto l'interruttore per circa 4 sec. prima di ri-lasciarlo. Al suo rilascio il cristallo scenderà automaticamente fino ad apertura totale. Il sistema Comfort è ora programmato correttamente.

In caso di mancato funzionamento azzerare la memoria della centralina. Quest'operazione può essere effettuata in 2 modi diversi:

* Scollegare il connettore dell'alzavetro dall'impianto elettrico del veicolo per minimo 40 secondi;

* Chiedere completamente il vetro e mantenere premuto il tasto di salita per almeno 10 secondi finché il vet o non si apra da solo fino metà corsa

EN - Programming the LIN ECU

WARNING! The comfort system may not work properly unless the following procedure is carried out.

After installing the window regulator in the door and connecting it to the car's electrical system, close the window fully and keep the button pressed down until the window automatically opens half way (around ten seconds). Fully close the window again, keeping the button pressed down for around four seconds before releasing it. The window should automatically open fully. The comfort system is now correctly programmed.

If it does not work, clear the ECU's memory. This can be done in two ways:

* Disconnecting the window egulator from the car's electrics for minimum 40 seconds;

* Fully closing the window and keeping the button pressed down for around 10 seconds until the window automatically opens halfway.

PT - Programação de Centralina LIN

ATENCAO! O sistema conforto poderá não funcionar convenientemente se os seguintes procedimentos não forem efetuados.

Após instalar o elevador de vidro na porta e o conectar ao sistema elétrico da viatura, feche o vidro totalmente e mantenha o botão pressionado (cerca de dez segundos) até que o vidro abra automaticamente até meio. Feche completamente o vidro novamente, mantendo o botão pressionado por cerca de quatro segundos antes de o largar. O vidro deverá, automaticamente, abrir por completo. O sistema conforto está agora corretamente programado. Se não funcionar, limpe a memória da Centralina. Isto pode ser feito de duas formas:

* Desligando o elevador de vidro do sistema elétrico da viatura por, mínimo, 40 segundos;

* Fechando completamente o vidro e mantendo o botão pressionado por cerca de 10 segundos, até que o vidro, automaticamente, abra até meio.

TR - LIN ECU'yu Programlamak

UYARI! Aşağıdaki prosedür uygulanmadıkça konfor sistemi düzgün çalışmayabilir.

Cam regülatörünü kapiya taktıktan ve aracın elektrik sistemine bağladıktan sonra, camı tamamen kapatın ve cam otomatik olarak yarıya kadar açılıncaya kadar (yaklaşık on saniye) düğmeyi basılı tutun. Camı serbest bırakmadan önce yaklaşık dört saniye basılı tutarak pencereyi tekrar kapatın. Pencere otomatik olarak tamamen açılmalıdır. Konfor sistemi şimdi doğru bir şekilde programlandı.

Çalışmazsa, ECU hafızasını silin. Bu iki şekilde yapılabilir:

* Cam regülatörünün arabanın elektrigiinden en az 40 saniye süreyle ayrılması;

* Cam otomatik olarak yarıya kadar açılana kadar camın tamamen kapanması ve düğmenin yaklaşık 10 saniye boyunca basılı tutulması.

FR - Programmation de l'unité de contrôle LIN

ATTENTION ! Cette procédure est indispensable pour la programmation du système Confort.

Après avoir installé l'ensemble lève-vitre dans la porte et avoir branché la fiche du faisceau moteur au véhicule, appuyer sur le bouton afin de fermer complètement la vitre et le maintenir environ 10 secondes jusqu'à ce que la vitre s'ouvre automatiquement à moitié. Appuyer sur le bouton de remontée pendant environ 4 secondes après fermeture. Dès que le bouton sera relâché, la vitre descendra automatiquement jusqu'à ouverture complète. Le système Confort est maintenant programmé correctement.

Dans le cas où il y ait un problème de fonctionnement, effacer la mémoire de l'unité de contrôle. Cette opération peut être effectuée de 2 façons diffé entes :

* Débrancher la fiche du faisceau moteur pendant minimum 40 sec ndes ;

* Refermer complètement la vitre et appuyer sur le bouton en mode fermeture pendant au moins 10 secondes jusque cette dernière ne s'ouvre à nouveau.

ES - Programación de la unidad de control LIN

¡ADVERTENCIA! Si no se realiza el siguiente procedimiento, no se garantiza el correcto funcionamiento del sistema Comfort.

Después de instalar el elevalunas en la puerta y haberlo conectado al circuito eléctrico del automóvil, coloque la ventana en la posición completamente cerrada y mantenga el control de elevación de la ventana activo hasta que el vidrio descienda solo en el medio de la carrera (aproximadamente 10 segundos). Le-vante la ventana nuevamente hasta que esté completamente cerrada manteniendo presionado el interruptor durante aproximadamente 4 segundos antes de soltarlo. Cuando se libere, el cristal bajará automáticamente a la apertura completa. El sistema Comfort ahora está correctamente programado. En caso de fallo, borre la memoria de la unidad de control. Esta operación se puede realizar de 2 maneras diferentes:

* Desconecte el conector del elevalunas del sistema eléctrico del vehículo por mínimo 40 segundos;

* Suba la ventana completamente y mantenga presionado el botón de subida durante unos 10 segundos hasta que el vidrio baje por si mismo hasta la mitad de la ventana.

DE – Programmierung des Steuergeräts LIN

ACHTUNG! Eine korrekte Funktion des Comfort Systems kann nicht gewährleistet werden, wenn folgende Prozedur nicht stattfindet

Nachdem der Fensterheber in der Tür installiert und an die Elektrik des Fahrzeugs angeschlossen worden ist, Schließen sie die Glas vollständig. Betätigen sie weiterhin den Schalter bis sich die Glas automatisch halb öffnet (ca. 10 Sekunden). Schließen sie die Glas erneut komplett bis zur vollständigen Schließung und halten dabei den Schalter für ca. 4 Sekunden gedrückt bevor sie ihn loslassen. Nun sollte die Glas sich automatisch komplett öffnen. Das Comfort System ist nun korrekt programmiert.

Wenn es nicht funktioniert, setzen sie den Speicher des Steuergeräts zurück.

Dies kann auf 2 Arten gemacht werden:

* Trennen sie den Fensterheber von der Elektrik des Fahrzeugs für minimum 40 Sekunden;

* Die Glas komplett Schließen und den Schalter für ca. 10 Sekunden gedrückt halten bis die Glas automatisch zur Hälfte öffnet

GR – Προγραμματισμός της μονάδας LIN

ΠΡΟΣΟΧΗ! Το σύστημα comfort μπορεί να μην λειτουργήσει σωστά αν δεν ακολουθηθεί η παρακάτω διαδικασία.

Αφού τοποθετήσετε τον μηχανισμό παραθύρου στην πόρτα και το έχετε συνδέσει με το ηλεκτρικό κύκλωμα του αυτοκινήτου, φέρτε το παράθυρο στην πλήρως κλειστή θέση και κρατήστε το κουμπί πατημένο μέχρι το παράθυρο να ανοίξει αυτόματα μέχρι τη μέση (περίπου 10 δευτερόλεπτα). Κλείστε ξανά το παράθυρο τελείως, κρατώντας πατημένο το κουμπί για περίπου τέσσερα δευτερόλεπτα πριν το αφήσετε. Το παράθυρο θα πρέπει να ανοίξει τελείως αυτόματα. Το σύστημα comfort έχει προγραμματιστεί τώρα σωστά.

Αν δεν λειτουργεί θα πρέπει να καθαρίσετε την μνήμη της μονάδας ελέγχου.

Αυτό μπορεί να γίνει με δύο τρόπους:

* Αποσυνδέοντας τον μηχανισμό παραθύρου από τα ηλεκτρικά του αυτοκινήτου για τουλάχιστον 40 δευτερόλεπτα.

* Κλείνοντας τελείως το παράθυρο και κρατώντας πατημένο το κουμπί για περίπου 10 δευτερόλεπτα μέχρι το παράθυρο να ανοίξει αυτόματα μέχρι τη μέση.